



台塑企業

建築材料

安全、優質的產品



管材



室內地板材



戶外地板材



壁板材



門窗材



天花板



照明



太陽光電



塗料及其他



塗料及其他系列 102



管材系列 06



太陽光電系列 98

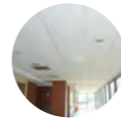

天花板系列 78



照明系列 86

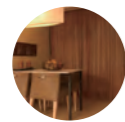

壁板材料系列 40



室內地板材料系列 20



門窗材料系列 66

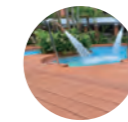

戶外地板材料系列 32

台塑企業

建築材料

本型錄不限形式(書面或口頭)所陳述之產品用途或應用，僅代表台塑企業及其關聯企業之看法。所有使用者必須自行採用充分及可靠的測試方法，以確保這些產品之一般使用或特定用途之適用性。台塑企業對於製造或應用於特定用途，不做任何形式的聲明或保證。

再者，台塑企業對產品使用或應用上之所有建議(不論書面或口頭)，不應視為建議或教唆侵犯任何第三方智慧財產權，並且對於違反智慧財產權之使用或應用，台塑企業一概不負任何責任。

建築材料 · 目錄

台塑企業簡介

建材產品生產據點



一、管材系列 06

管材	南亞美規UPVC管	08
	南亞HDPE管	10
	南亞PVC-U管	12
	南亞DWV發泡管	14
	南亞耐熱CPVC管	16
	南亞HI耐衝擊管	18



二、室內地板材系列 20

地板材	南亞華麗地磚	22
	南亞華麗地板	24
	南亞摩登地磚	26
地毯	台化滿鋪地毯	28
	台化方塊地毯	30



三、戶外地板材系列 32

運動場材	南亞環保IAAF PU跑道材	34
	南亞環保PU球場材	36
景觀材	南亞舒活景觀材	38



四、壁板材系列 40

裝潢板	南亞舒活裝潢板	42
	南亞舒美傢俱板	44
	南亞一般發泡板	46
	南亞硬殼發泡板	48
	南亞華麗板	50
室內牆面	南亞矽酸鈣板	52
	南亞腰壁	54
	南亞彩雕板	56
	南亞晶雕板	58
	南亞塑膠壁板	60
	南亞貼合牆腳板	62
	南亞防焰壁布	64



五、門窗材系列 66

門	南亞SMC慶祥門(玻璃纖維強化門)	68
	南亞SMC防火玄關門	70
	南亞彩雕門	72
窗	南亞節能氣密窗	74
	南亞冰酷節能膜	76



六、天花板系列 78

天花板	南亞發泡天花板	80
	南亞舒美天花板	82
	南亞防火天花板	84



七、照明系列 86

LED室內照明產品	南亞LED 高光效球泡燈	88
	南亞LED平板燈	90
	南亞LED嵌燈	92
LED戶外照明產品	南亞LED投光燈/天井燈	94
	南亞LED路燈(G4高光效能路燈)	96



八、太陽光電系列 98

太陽光電系統	南亞太陽光電系統	100
---------------	----------------	-----



九、塗料及其他系列 102

塗料	南亞環氧樹脂地板塗層	104
	南亞環保防水材	106
	南亞環保水性隔熱漆	108
其他	南亞塑鋼板樁	110
	南亞管路包覆防火材	112
	南亞耐高溫不織布防火材	114

麥寮生態工業園區發揮上下游垂直整合的優勢



台塑企業(台北)



台塑企業多角化的經營，涉足石化原料、塑膠一、二次加工、紡織原料及電子材料等產業，透過垂直整合的優勢，充分提供品質穩定的原料製成各項產品，產品應用深入日常生活。

其中與建築和土木工程領域相關的製品包含了建築設備的排水管、電氣管等硬管製品；照明設備的LED嵌燈、平板燈等照明系統；裝潢用的地磚、地毯、壁布、天花板等；以及門窗類的節能窗、SMC門、防火門等，可以提供一次購足的服務。

上述產品的原料多數由台塑企業各相關公司供應，搭配上60餘年鑽研的加工技術所製成，所有產品出廠時亦須接受最嚴格的品質檢驗。另外為了引領潮流，也會參考時下流行趨勢，定期推出不同型式、壓紋、花色，足以滿足客戶的各式需求，透過上述也使得台塑企業的建材產品即為品質保證，成為建築及裝潢等相關業者的最佳選擇，值得您馬上購置使用。



地區	廠區	建築材料
福建省	廈門	▶ 南亞美規UPVC管、 南亞PVC-U管、 南亞HDPE管
廣東省	廣州	▶ 南亞PVC-U管、 南亞HDPE管
河南省	鄭州	▶ 南亞PVC-U管、 南亞HDPE管

地區	廠區	建築材料
新北市	林口	◈ 南亞華麗地磚、南亞摩登地磚 南亞華麗地板
新北市	樹林	◈ 南亞環保 IAAF PU跑道材、 南亞環保PU球場材 ◉ 南亞光電LED 高能效球泡燈、 南亞光電LED平板燈、 南亞光電LED嵌燈、 南亞光電LED路燈(G4高能效路燈)、 南亞光電LED投光/天井燈系列 ◉ 南亞光電太陽光電系統 ◉ 南亞環氧樹脂地板塗層、 南亞環保防水材、 南亞環保水性隔熱漆、 南亞管路包覆防火材、 南亞耐高溫不織布防火材
桃園市	工三	◈ 台化方塊地毯、台化滿鋪地毯
嘉義縣	嘉義	◉ 南亞防火天花板 ◉ 南亞舒活景觀材 ◉ 南亞舒活裝潢板、南亞舒美傢俱板、 南亞一般發泡板、南亞硬殼發泡板、 南亞華麗板、南亞腰壁、 南亞彩雕板、南亞晶雕板、 南亞塑膠壁板、南亞貼合牆腳板、 ◉ 南亞彩雕門 ◉ 南亞發泡天花板、南亞舒美天花板

地區	廠區	建築材料
嘉義縣	嘉義	▶ 南亞美規UPVC管、南亞HDPE管、 南亞PVC-U管、南亞DWV發泡管、 南亞耐熱CPVC管、南亞HI耐衝擊管、 ◉ 南亞塑鋼板樁
嘉義縣	新港	◉ 南亞SMC慶祥門(玻璃纖維強化門)、 南亞SMC防火玄關門、 南亞節能氣密窗、南亞冰酷節能膜
嘉義縣	嘉義	◉ 南亞矽酸鈣板
高雄市	仁武	◉ 南亞防焰壁布





管材系列

我們的管件材系列具有工程各種優異的特性，且通過多種認證，為您提供室內外建築工程最佳的選擇！



• 管材

南亞美規UPVC管、南亞HDPE管、南亞PVC-U管、南亞DWV發泡管、南亞耐熱CPVC管、南亞HI耐衝擊管

南亞美規 UPVC 管

質輕、不易卡污垢、價格優、耐用時間長



防塵



防水



抗污



耐酸鹼

特色說明

- ▶ 流體阻力小、機械強度大、電氣絕緣性佳、不影響水質。
- ▶ 施工簡易、快速且費用低於金屬材質之配管。
- ▶ 製造標準化，品質穩定。
- ▶ 搭配優良接頭，配套完整。
- ▶ 可作為電子工廠高壓輸送管。



色水

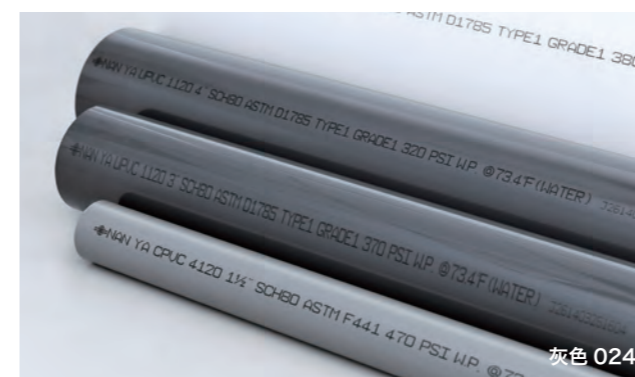

規格表

項目	外徑
SCH40, SCH80 UPVC管	3/8" ~24"
SCH120 UPVC管	1/2" ~12"
SCH40, SCH80 CPVC管	3/8" ~16"

優勢

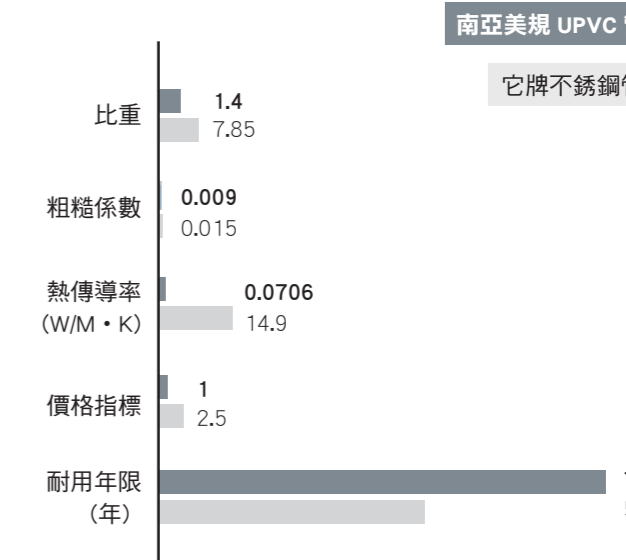

註：南亞管材除為市場上領導品牌，UPVC管各項特性亦較其他材質優異

產品結構特性

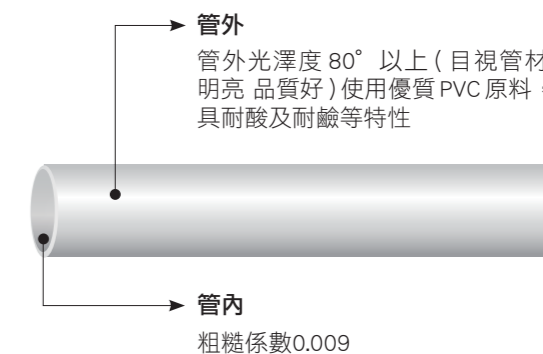

生產廠區 嘉義、廈門

聯絡資訊 南亞公司 塑膠第三事業部 營業一處
電話：886-2-27178230
傳真：886-2-25140628
地址：台北市內湖區南京東路六段 380 號
E-mail：23M10@npc.com.tw

南亞 HDPE 管

耐震 8 級、不易卡污垢、延展性佳、使用年限長達 97 年



特色說明

- > 耐寒、耐震及耐衝擊。
- > 伸長率及彎曲可撓性良好，減少接合處及洩漏。
- > 抗酸鹼、無結垢及耐藥品，可用於化學藥品及海水輸送。
- > 符合食品級，適用於運輸牛奶及食用油等。



色水



規格表

外徑：16 mm ~ 800mm

優勢

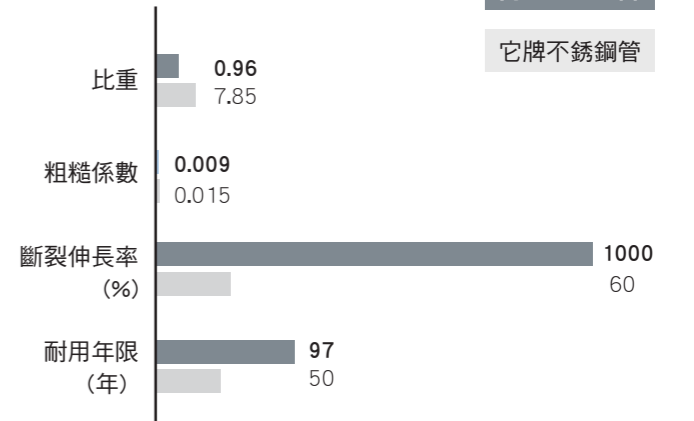

註：南亞管材除為市場上領導品牌，HDPE管各項特性亦較其他材質優異

產品結構特性

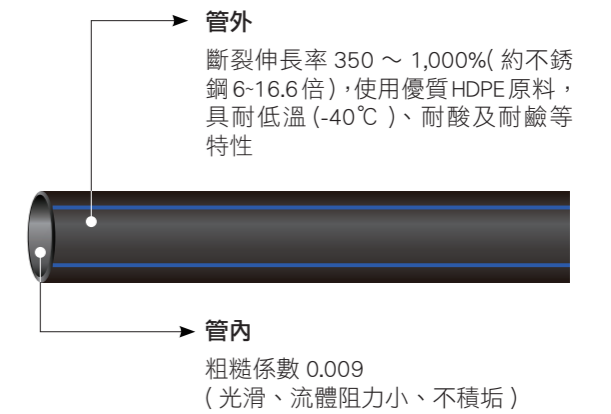

南亞 HDPE 管檢測符合 CNS 2456-2 HDPE PIPES，環標字第 14571 及 14572 號

生產廠區 嘉義、廈門、廣州、鄭州
 聯絡資訊 南亞公司 塑膠第三事業部 營業一處
 電話：886-2-27178230
 傳真：886-2-25140628
 地址：台北市內湖區南京東路六段 380 號
 E-mail：23M10@npc.com.tw

南亞 PVC-U 管

耐壓扁佳、抗拉強、耐水壓高

特色說明

- > 耐酸鹼及耐腐蝕性佳，適合化學工業用。
- > 耐水壓、耐外壓及耐衝擊強度良好，適用各種條件之配管工程。
- > 給水管不影響水質，為自來水配管之最佳管材。
- > 電線導管等全系列產品，無鉛、無塑化劑添加符合綠色能源需求。
- > 質輕，搬運、裝卸及施工便利。

款式 / 色水

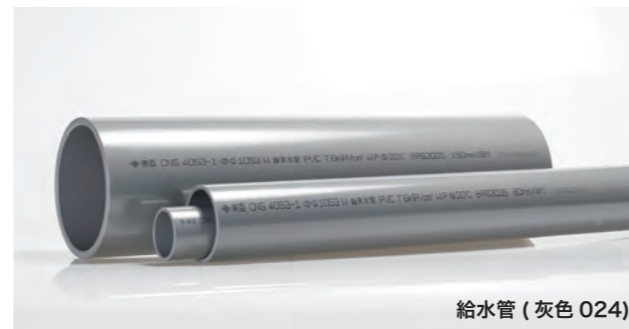
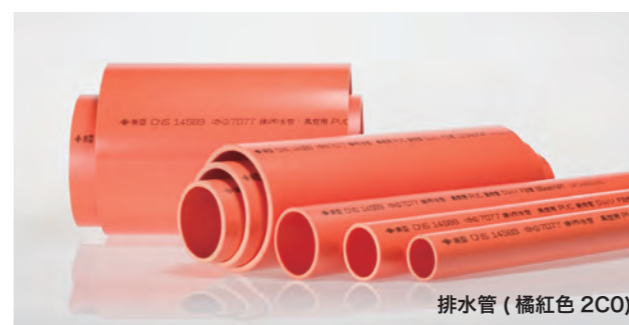

規格表

項目	外徑
給水管	3/8" ~24"
排水管	3/8" ~24"
電線導管	3/8" ~8"

優勢

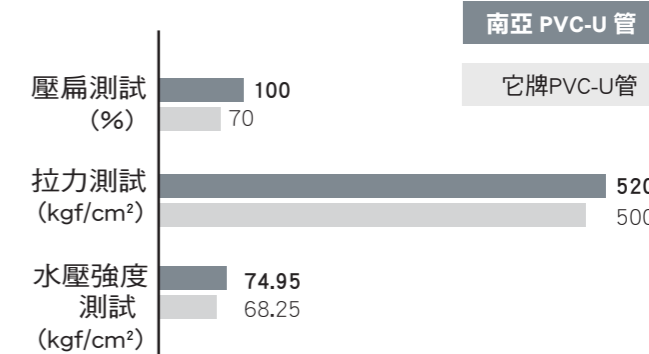

註：南亞管材除為市場上領導品牌，PVC-U管各項特性亦較其他材質優異

產品結構特性

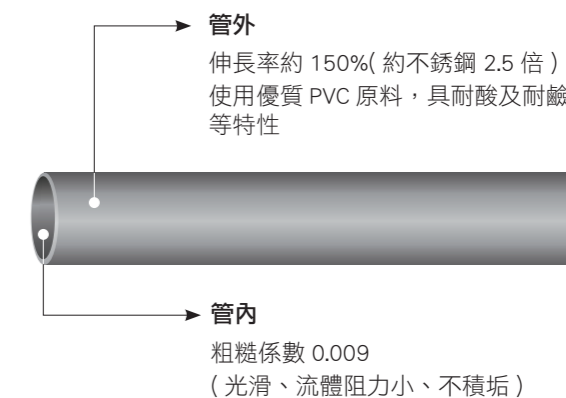

自來水用硬質聚氯乙烯塑膠管檢測符合 CNS4053-1
硬質聚氯乙烯塑膠管檢測皆符合 CNS1298
硬質聚氯乙烯電線導管檢測皆符合 CNS1302

生產廠區 嘉義、廈門、廣州、鄭州
聯絡資訊 南亞公司 塑膠第三事業部 營業一處
電話：886-2-27178230
傳真：886-2-25140628
地址：台北市內湖區南京東路六段 380號
E-mail：23M10@npc.com.tw

南亞 DWV 發泡管

低噪音、質輕、易施工、耐蝕使用久



特色說明

- > 排水噪音小(約 5 分貝)。
- > 耐酸、耐鹼及耐腐蝕性佳。
- > 壓扁、剛性及耐衝擊試驗等均符合 ASTM、CNS 標準。
- > 適用於下水道、建築物之污排水配管。
- > 接頭齊全，配套完整。



色水



橘紅色 2C0

規格表

外徑：1 1/2 inch ~ 8 inch

優勢



註：南亞管材除為市場上領導品牌，DWV發泡管各項特性亦較其他材質優異

產品結構特性

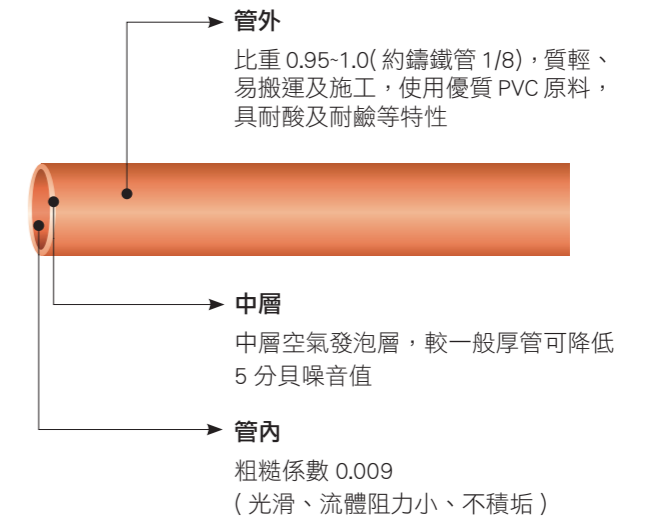

硬質聚氯乙烯塑膠芯層發泡管檢測符合 CNS14589

生產廠區 嘉義
 聯絡資訊 南亞公司 塑膠第三事業部 營業一處
 電話：886-2-27178230
 傳真：886-2-25140628
 地址：台北市內湖區南京東路六段 380號
 E-mail：23M10@npc.com.tw

南亞耐熱 CPVC 管

搬運及施工便利、不易卡污、保溫效果好、價格優、耐用時間長



特色說明

- ▶ 耐熱性佳，適合 93°C 以下熱水使用。
- ▶ 耐水壓強度、耐外壓強度及耐衝擊強度良好。
- ▶ 耐酸、耐鹼及耐腐蝕性優良。
- ▶ 管壁光滑，對流體阻力小。
- ▶ 管材質輕，搬運、裝卸及施工便利。
- ▶ 適用於家庭、飯店、溫泉熱水及化學工業流體配管等。



色水

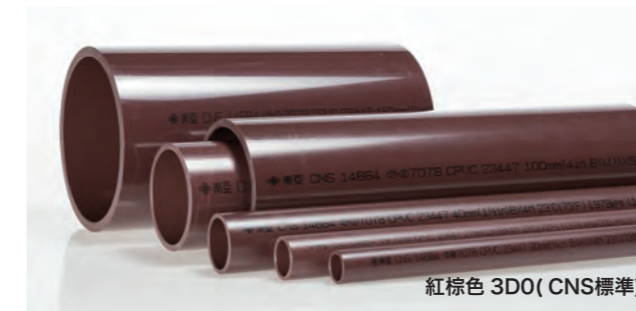

規格表

外徑：3/8 inch ~ 16 inch

優勢

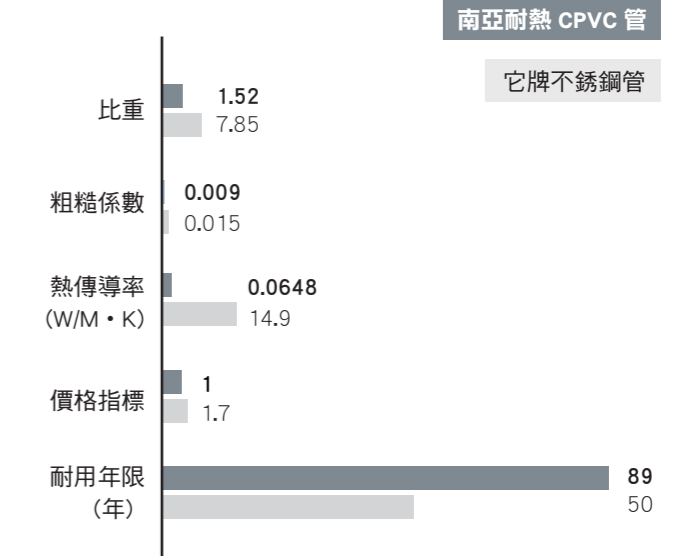

註：南亞管材除為市場上領導品牌，耐熱CPVC管各項特性亦較其他材質優異

產品結構特性

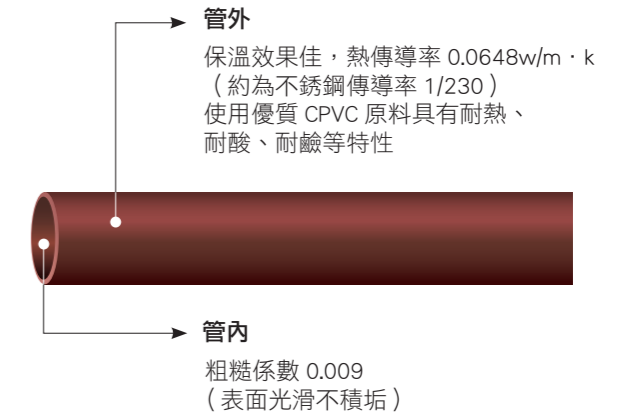

氯化聚氯乙烯 (CPVC) 塑膠管檢測符合 CNS 14664

生產廠區 嘉義

聯絡資訊 南亞公司 塑膠第三事業部 營業一處

電話：886-2-27178230

傳真：886-2-25140628

地址：台北市內湖區南京東路六段 380號

E-mail：23M10@npc.com.tw

南亞 HI 耐衝擊管

耐震 8 級、可撓性優、流體阻力小、施工便利、使用年限長



防塵



防水



抗污



耐酸鹼



耐震

特色說明

- > 耐衝擊性特優，並具良好之可撓性及高超耐強震性。
- > 質輕，搬運、裝卸及施工便利，可節省人工。
- > 具優異之耐酸、耐鹼及耐腐蝕性，適合化學工業之用途。
- > 不影響水質。



色水

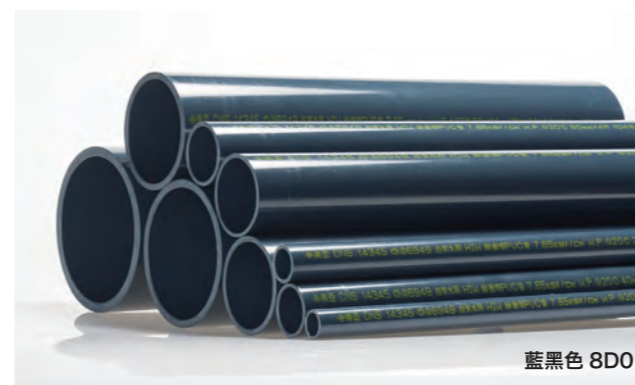

藍黑色 8D0



耐衝擊硬質聚氯乙烯塑膠管檢測符合 CNS 14345

規格表

外徑：3/8 inch ~ 16 inch

優勢

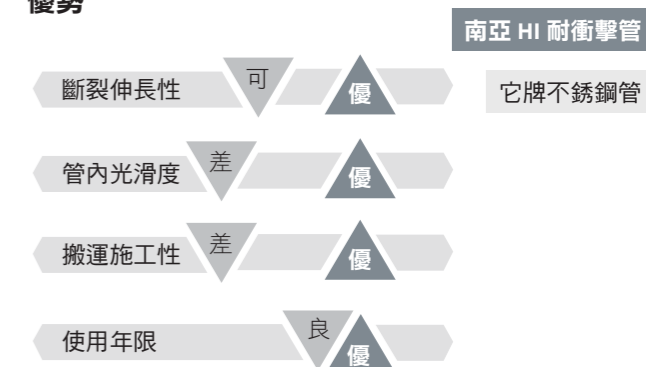

註：南亞管材除為市場上領導品牌，HI耐衝擊管各項特性亦較其他材質優異。

產品結構特性

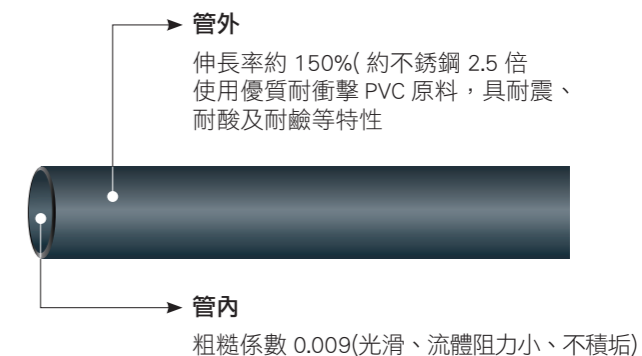

生產廠區 嘉義

聯絡資訊 南亞公司 塑膠第三事業部 營業一處
電話：886-2-27178230
傳真：886-2-25140628
地址：台北市內湖區南京東路六段 380 號
E-mail：23M10@npc.com.tw



室內地板材系列

我們的地板材系列具有抗菌防霉、不含有毒化學物質，
通過多種認證，適合各種空間，是您最佳的選擇！

-  防塵
-  防焰
-  防水
-  抗污
-  耐刮
-  耐酸鹼
-  防噪音

• 地板材 • 地毯

南亞華麗地磚、南亞華麗地板、南亞摩登地磚
台化滿鋪地毯、台化方塊地毯

南亞華麗地磚

紋路透心不怕磨損、堅硬耐用、色彩多樣



特色說明

- ▶ 與美國阿姆斯特壯公司技術合作開發，以特殊原料及方法製成。
- ▶ 紋理表裡均一，產品圖案豐富高雅，最具耐磨效果。
- ▶ 具有耐酸、抗鹼、耐磨、不燃、不腐、不導電之特性。
- ▶ 適用於辦公室、旅館、餐廳、商店、醫院、劇場等之地板鋪設。



色水

南亞華麗地磚均為透心紋路

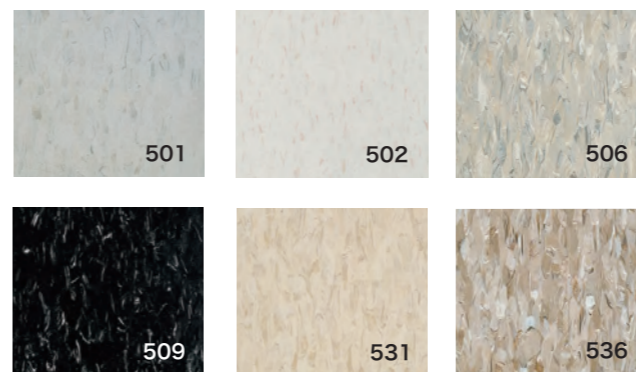

規格表

厚度 (mm)	長 × 寬 (吋)
1.6	12 × 12
2.0	12 × 12、18 × 18
2.4	12 × 12、18 × 18、24 × 24

優勢

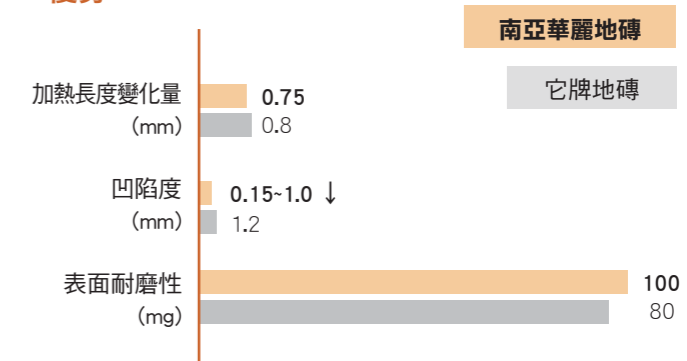

產品結構特性

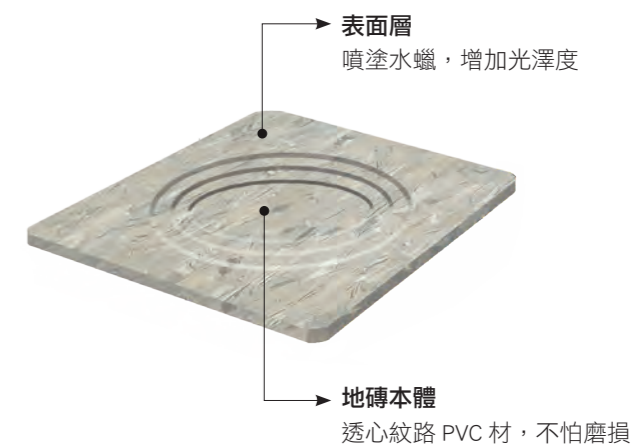

防焰



防水



抗污



耐刮



耐酸鹼



南亞華麗地磚性能檢測符合美國地坪裝修材料
防火性能一級測試標準

生產廠區 林口

聯絡資訊 南亞公司 塑膠第三事業部 營業一處
電話：886-2-27122211 分機 8173
傳真：886-2-25140628
地址：台北市內湖區南京東路六段 380號
E-mail：socuteami@npc.com.tw

南亞華麗地板

安全防滑、環保無甲醛、不易變形



特色說明

- > 使用扣型之專利技術，鋪設免膠，易於安裝與維護。
- > 特殊 PU 皮表面淋膜，抗污、耐刮及防塵。
- > 耐酸鹼、防焰阻燃、抑菌防霉及抗潮防水，克服地面不平整，提供健康之居住生活空間。
- > 抗衝擊與吸震效果良好，踩踏舒適。
- > 適用於商業及居家裝潢等。

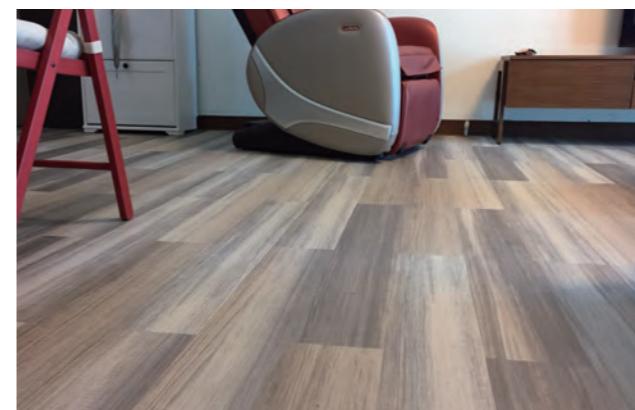

色水

悠活系列



森境系列

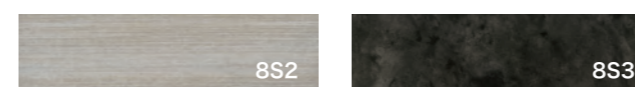

悠境系列



南亞華麗地板材性能檢測符合
CNS 8906、CNS 3309、EN431 測試標準

規格表

系列名稱	尺寸(寬×長)
悠活系列	6" × 36"
森境系列	9" × 48" 12" × 36"
悠境系列	29.8cm × 90.7cm 17.73cm × 121.24cm

優勢

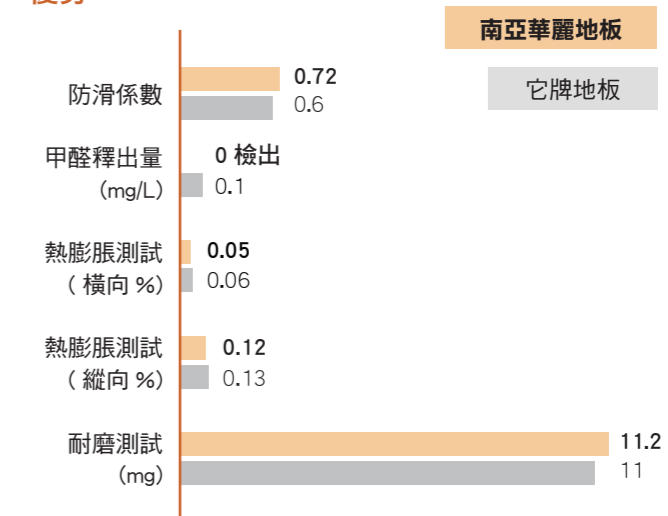

產品結構特性

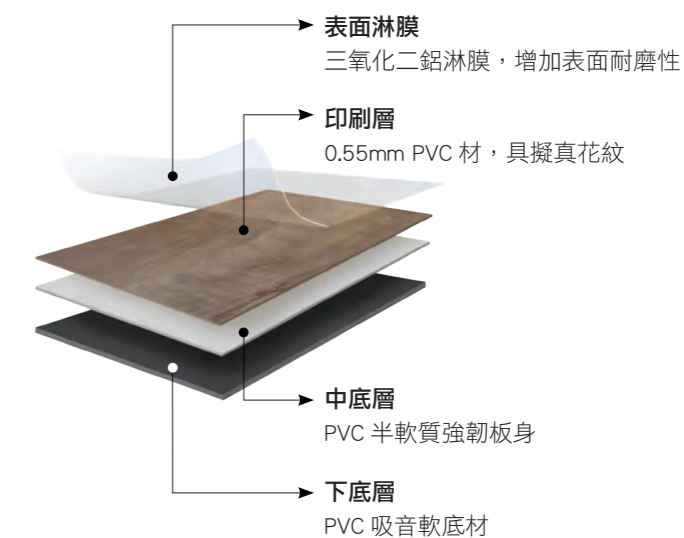

生產廠區 林口

聯絡資訊 南亞公司 塑膠第三事業部 營業一處
電話：886-2-27122211 分機 8173
傳真：886-2-25140628
地址：台北市內湖區南京東路六段 380號
E-mail：socuteami@npc.com.tw



防焰



防水



抗污



耐刮



耐酸鹼

南亞摩登地磚

尺寸安定性佳、防水、易施工



防焰



防水



抗污



耐刮



耐酸鹼

特色說明

- > 特殊 PU 皮表面淋膜，抗污、耐刮及防塵。
- > 耐酸鹼、防焰阻燃、抑菌防霉及抗潮防水，克服地面不平整，提供健康之居住生活空間。
- > 抗衝擊與吸震效果良好，踩踏舒適。
- > 適用於商業及居家裝潢等。



色水

新旺族系列

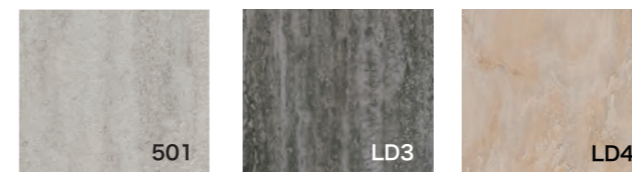

峇里島系列

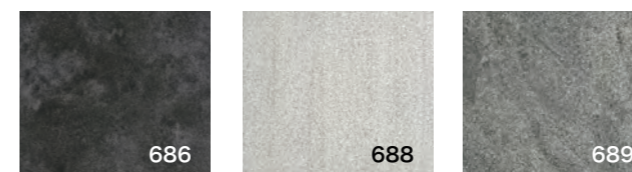
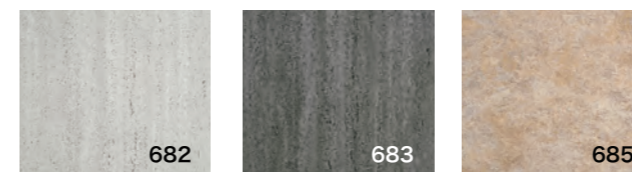

南亞摩登地磚性能檢測符合 CNS 8906、CNS 3309、EN431 測試標準。

規格表

系列名稱	厚度 (mm)	長 × 寬 (吋)	PC/ 盒	坪 / 盒
新旺族	1.5	1.5 × 1.5	16	0.5
峇里島	3.0	18 × 18	16	0.97
		6 × 36	24	1

優勢

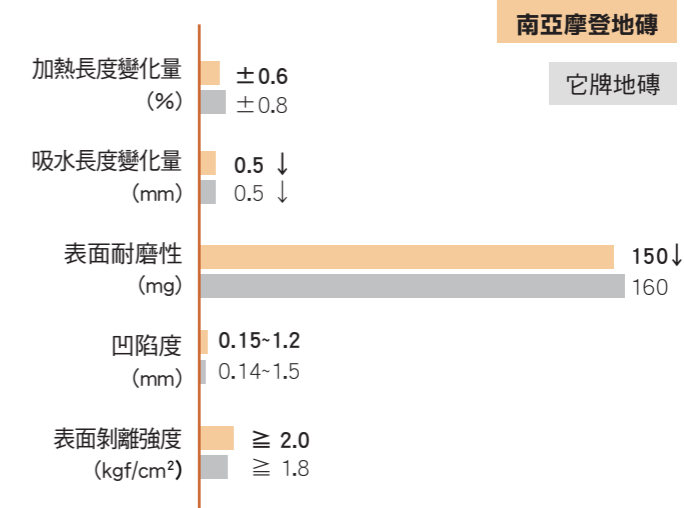

產品結構特性

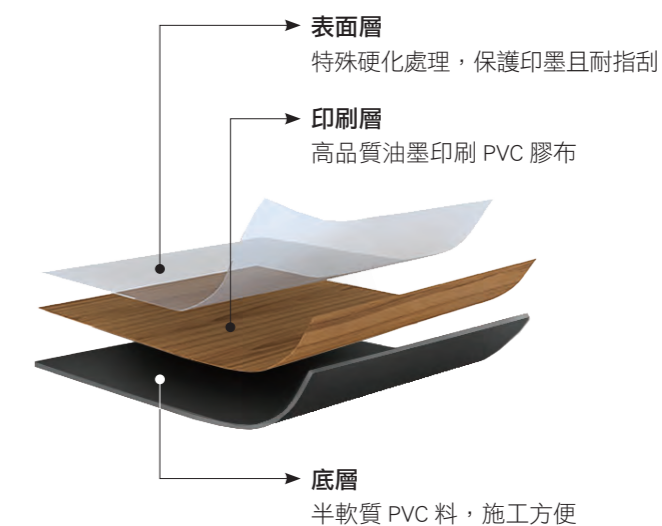

生產廠區 林口

聯絡資訊 南亞公司 塑膠第三事業部 營業一處
電話：886-2-27122211 分機 8173
傳真：886-2-25140628
地址：台北市內湖區南京東路六段 380號
E-mail：socuteami@npc.com.tw

台化滿鋪地毯

絨毛耐用、不易褪色



防塵

防焰

抗污

防噪音

特色說明

- ▶ 整件式鋪設，美觀大方。
- ▶ 合成纖維圖案可搭配環境客製化。
- ▶ 適用於演講廳、會議廳、宴會廳及走道等。
- ▶ 綠建材產品通過內政部綠建材標章認證，採用環保底材。



色水

PB系列



PB01



PB03

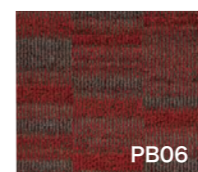

PB06

MN系列

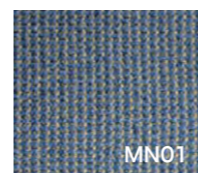

MN01



MN02



MN03

BR系列



BR01

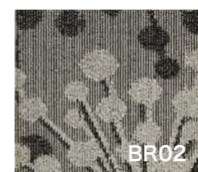

BR02

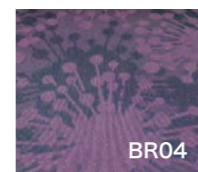

BR04

83系列

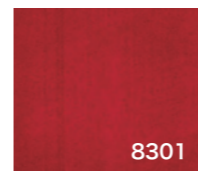

8301

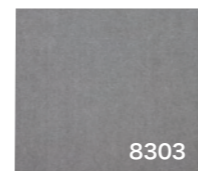

8303

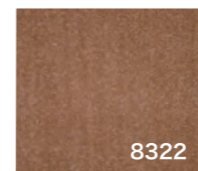

8322



台化滿鋪地毯性能檢測符合防污、健康綠建材測試標準

規格表

厚度	尺寸寬×長
5.0-8.0mm	12 呎 × 90 呎 (可訂製)

優勢

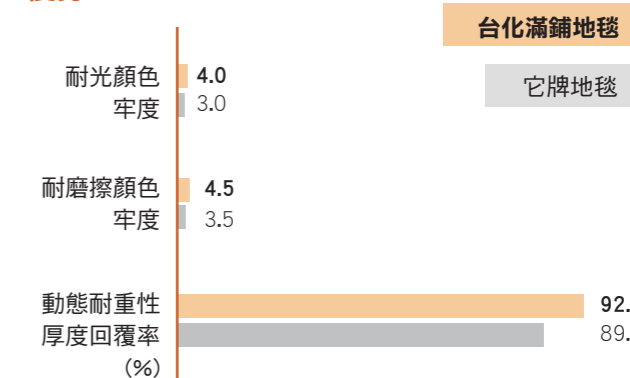

產品結構特性



生產廠區 工三

聯絡資訊 台化地毯公司 營業處
電話：886-2-27122211 分機5572/5573
傳真：886-2-27182221
地址：台北市內湖區南京東路六段380號
E-mail：carpet@fcfc.com.tw

台化方塊地毯

絨毛耐用、不易褪色

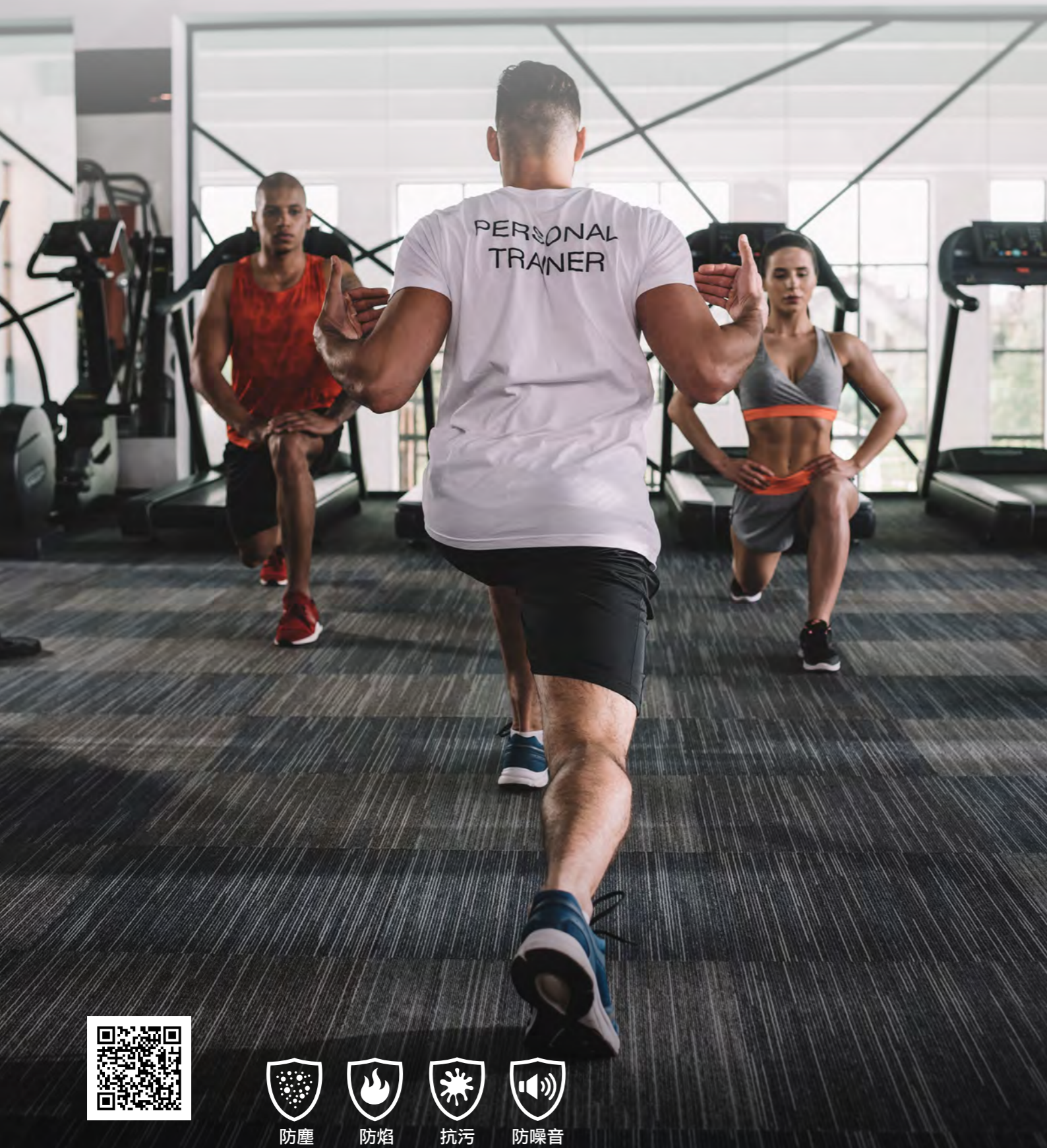

特色說明

- > 不含甲醛等有害物質，通過美國CRI空氣質量及歐盟CE認證。
- > 適用於商業辦公室、公共演講廳及飯店等，提供美觀的室內空間。
- > 另有健康綠建材產品，舒適底設計(Formosa Greenback)採用高性能舒適底材及NON-PVC複合材，減緩行走時肌肉與腿部疲勞。



色水

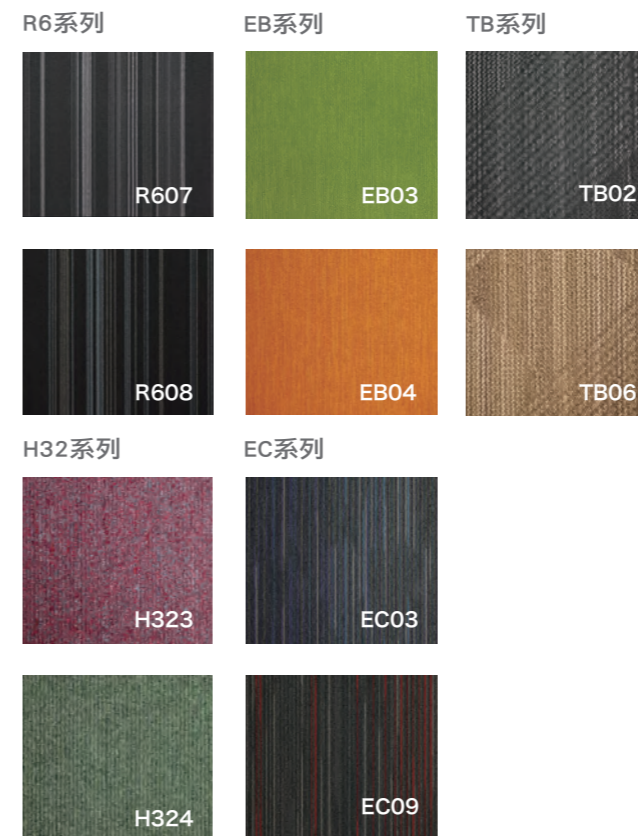

規格表

厚度	尺寸寬×長
6.0-8.0mm	50cm*50cm/片

優勢

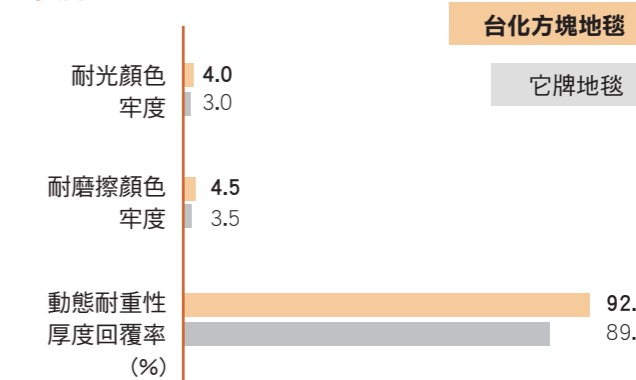

產品結構特性

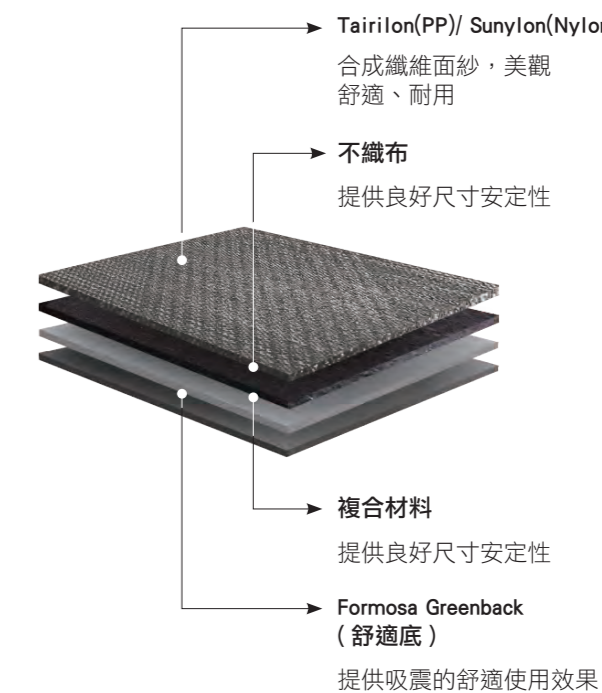

台化方塊地毯性能檢測符合防污、健康綠建材、美國 CRI、歐盟 CE 認證測試標準

生產廠區 工三

聯絡資訊 台化地毯公司 營業處
電話：886-2-27122211 分機5572/5573
傳真：886-2-27182221
地址：台北市內湖區南京東路六段380號
E-mail：carpet@fcfc.com.tw



戶外地板材系列

我們的戶外地板系列近似原木，具有防蟲、防水、不腐蝕、安全環保，100%回收再製材，和我們一起珍愛地球！



防焰



防水



耐酸鹼

● 運動場材 ● 景觀材

南亞環保 IAAF PU跑道材、南亞環保PU球場材
南亞舒活景觀材

南亞環保 IAAF PU 跑道材

環保、無味，提供健康的環境



特色說明

- 採用環保原料，不含毒性化學物質及八大重金屬等。
- 通過 CNS 6482 品質要求，耐磨、耐候、彈性特性。
- Urecoat 系列為二液 MDI 環保型運動場鋪設材。
- 通過綠建材檢驗，符合環保不含溶劑，快乾特性可縮短工時。
- IAAF 國際田徑總會材料物性認證。

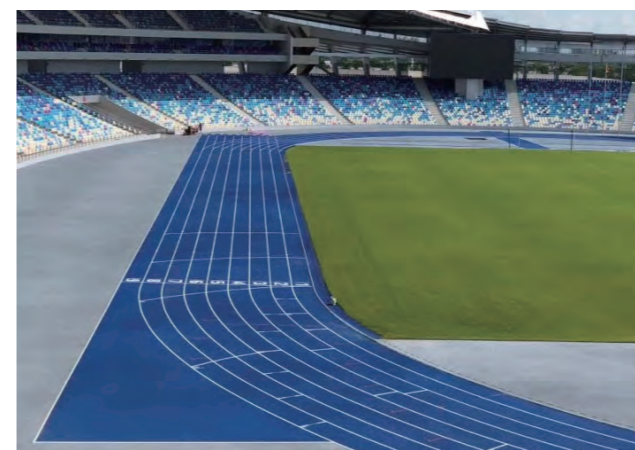

色水



規格表

主劑：硬化劑配合比 = 2 : 1

優勢

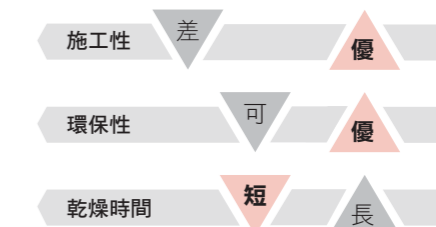

南亞環保
PU 跑道材

它牌環保
PU 跑道材

產品結構特性

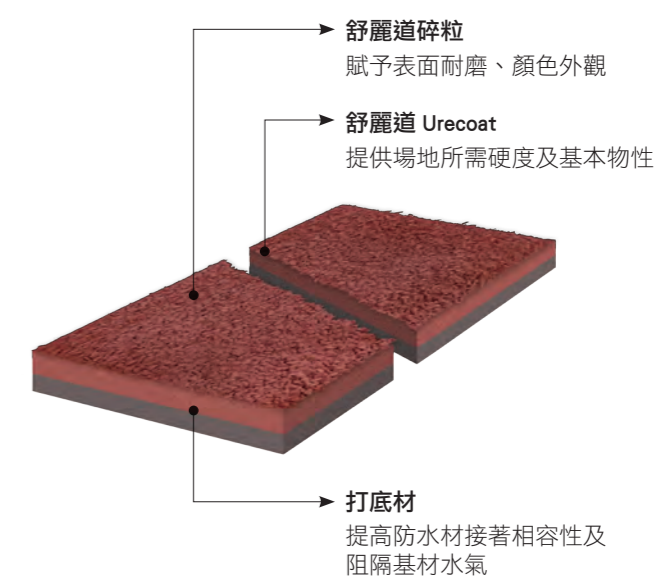

生產廠區 樹林

聯絡資訊 南亞公司 塑膠第一事業部 營業三處
電話：886-2-27122211 分機 6222
傳真：886-2-27126113
地址：台北市內湖區南京東路六段
380號

E-mail：panlin2033@hotmail.com.tw



防水

南亞環保 PU 球場材

環保、無味，提供綠色又健康的運動環境

特色說明

- > 優異之彈性及伸長性。
- > 通過CNS 6482品質要求，耐候、耐久、耐磨性能優良。
- > Basecoat系列為二液MDI環保型運動場鋪設材。
- > 接著力強，且施工容易。
- > 通過綠建材檢驗，使用原料均符合環保需求，不含有害化學物質及八大重金屬等。



色水



南亞環保 PU 球場材性能檢測符合國家標準
CNS 6482、綠建材測試標準。

規格表

主劑：硬化劑配合比 = 2 : 1

優勢

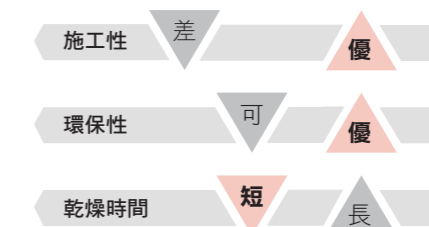

南亞環保
PU 球場材

它牌環保
PU球場材

產品結構特性

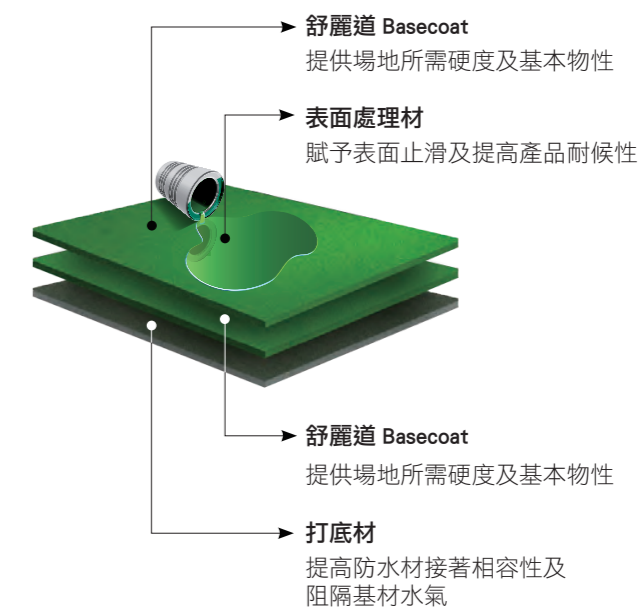

生產廠區 樹林

聯絡資訊 南亞公司 塑膠第一事業部 營業三處
電話：886-2-27122211 分機 6222
傳真：886-2-27126113
地址：台北市內湖區南京東路六段
380號

E-mail：panlin2033@hotmail.com.tw



南亞舒活景觀材

防水、防蛀、耐用、環保



特色說明

- > 防蟲、防水、不腐蝕。
- > 不受潮膨脹及裂痕，耐用易維護。
- > 不含有害物質，安全環保。
- > 外觀近似天然木，環保且不耗用森林資源，為 100% 回收再製材料。



色水

舒活景觀木紋板：HA3經典黃松、HB3原野紅杉、HC3沉穩胡桃



舒活景觀地板：B97 山毛櫸、390 胡桃

舒活角材：019 白橡、B97 山毛櫸、390 胡桃

舒活夾板：440、390 胡桃

舒活景觀立柱及欄杆：390 胡桃



規格表

項目	說明
景觀地板	25x145、27x145 mm (長度 8 尺、12 尺)
景觀木紋板	12x157 mm (長度 12 尺)
角材	14x33、14x37、30x32、32x32、25x50、35x60 mm (長度 8 尺、12 尺)
夾板	8、10、12 mm (長度 3 尺、6 尺)
景觀立柱及欄杆	40x80、50x100 mm (長度 8 尺、12 尺)

※ 依據需求搭配使用

優勢

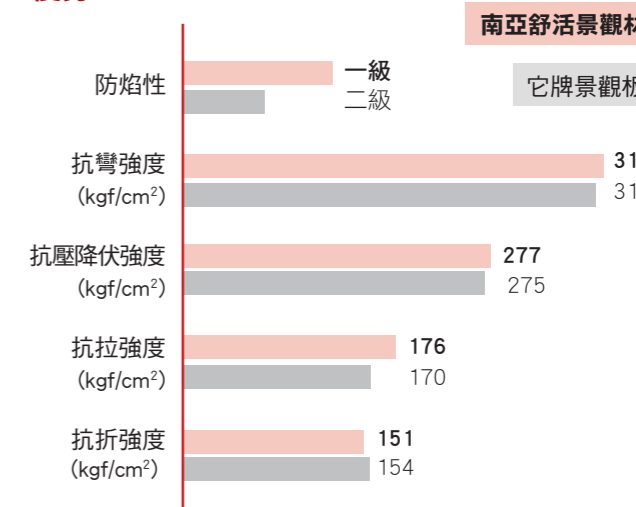

產品結構特性

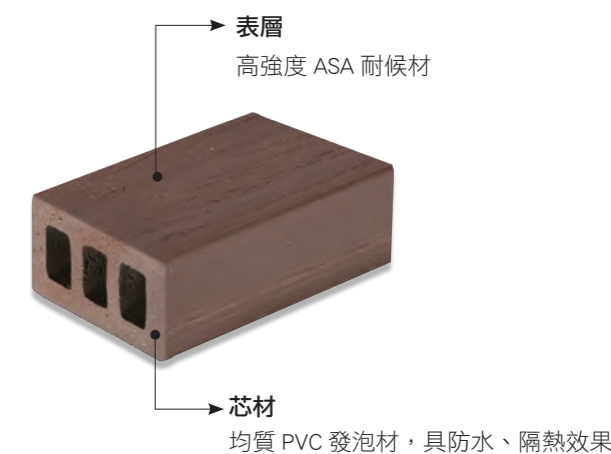

南亞舒活景觀板材性能檢測符合歐盟 RoHS 無重金屬性能，CNS 2215(無甲醛) 認證測試標準

生產廠區 嘉義

聯絡資訊 南亞公司 塑膠第三事業部 營業一處
電話：886-2-27122211 分機 8173
傳真：886-2-25140628
地址：台北市內湖區南京東路六段 380 號
E-mail：socuteami@npc.com.tw



壁板材系列

我們的壁板材系列具有隔音佳、不含甲醛、施工容易等特性，且通過多種認證，是重視居家健康的您絕佳的選擇！



• 裝潢板 • 室內牆面

南亞舒活裝潢板、南亞舒美傢俱板、南亞一般發泡板、南亞硬殼發泡板、南亞華麗板
南亞矽酸鈣板、南亞腰壁、南亞彩雕板、南亞晶雕板、南亞塑膠壁板、南亞貼合牆腳板、南亞防焰壁布

南亞舒活裝潢板

防水、防蛀、環保不含甲醛



防焰



防水



耐酸鹼

特色說明

- > 防水、防蛀、不腐蝕。
- > 不含甲醛，絕緣性、隔音性佳，抗腐蝕不龜裂。
- > 具自熄性、防焰一級。
- > 適合各類木工機械加工，適用於廚房、浴室、儲藏室、別墅、渡假村及遊艇等。



色水



白橡 AWR



楓木 3WR



櫻桃 EWR



胡桃 DWR



山毛櫸 TWR

規格表

厚度：10、12、15、18、20、24、30mm
標準尺寸：4×8 尺 (1220×2440mm)

優勢

南亞舒活裝潢板		它牌裝潢板
吸水厚度膨脹 (%)	0.10	0.08
甲醛釋放量 (ppm)	無	無
重金屬檢測(歐盟RoHS)	無	有

產品結構特性

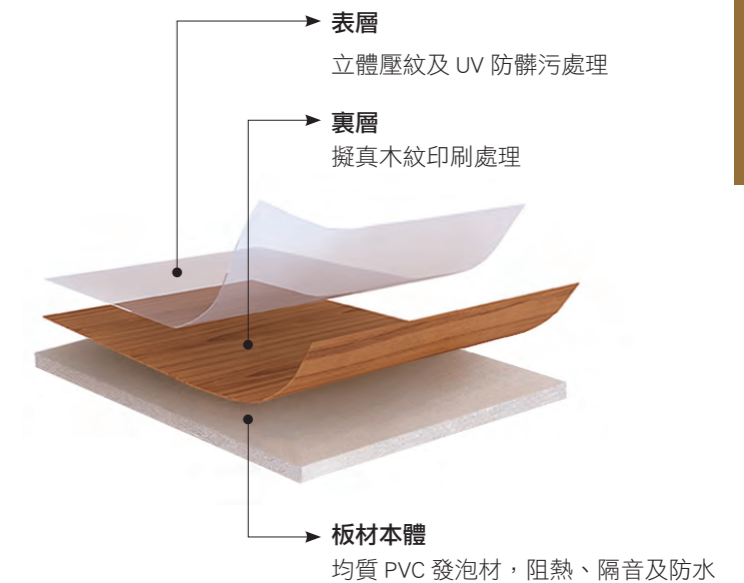

南亞舒活裝潢板性能檢測符合歐盟 RoHS 無重金屬性能，
CNS7614 防焰一級認證測試標準

生產廠區 嘉義

聯絡資訊 南亞公司 塑膠第三事業部 營業一處
電話：886-2-27122211 分機 8173
傳真：886-2-25140628
地址：台北市內湖區南京東路六段 380號
E-mail：socuteami@npc.com.tw

南亞舒美傢俱板

尺寸安定性良好、環保不含甲醛



防焰



防水



抗污



耐酸鹼

特色說明

- > 防水、防蛀、不腐蝕。
- > 易清潔及不脫皮等特性，適合潮濕氣候。
- > 防焰一級，不助燃且具自熄特性。
- > 不含甲醛及重金屬。



色水

印刷系列



35B



3GK



430

舒美系列

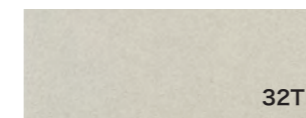

32T

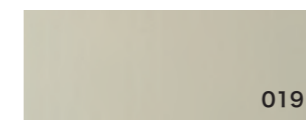

019



520

規格表

厚度 (mm)	寬度 (mm)
15	310、337、400、450、580、610
24	450、610、760
35	832、910

優勢

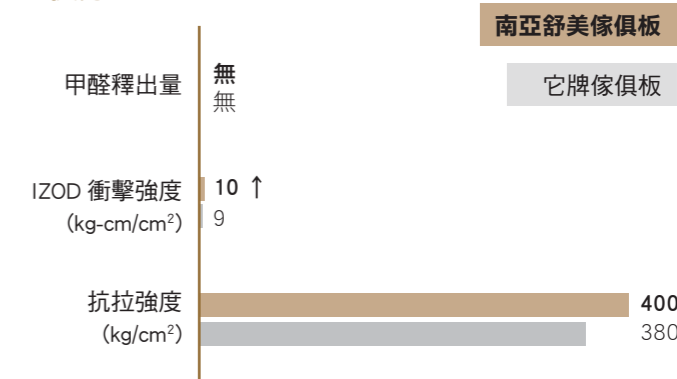

產品結構特性

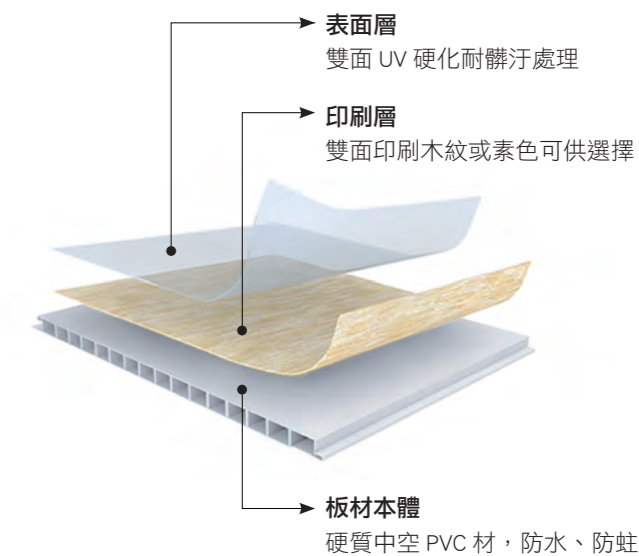

南亞舒美傢俱板性能檢測符合 CNS 7614 (防焰一級)，
CNS 2215 (無甲醛) 認證測試標準

生產廠區 嘉義

聯絡資訊 南亞公司 塑膠第三事業部 營業一處
電話：886-2-27122211 分機 8173
傳真：886-2-25140628
地址：台北市內湖區南京東路六段 380號
E-mail: socuteami@npc.com.tw

南亞一般發泡板

質輕、防水、色彩多樣



防焰



防水



耐酸鹼

特色說明

- ▶ 耐衝擊、耐化學品浸蝕及絕緣性佳。
- ▶ 防水、防蛀，且不含甲醛。
- ▶ 質輕亮麗、表面光滑易清洗。
- ▶ 隔音效果佳，易施工。
- ▶ 可依色水及比重等要求做客製化服務，符合客戶需求。

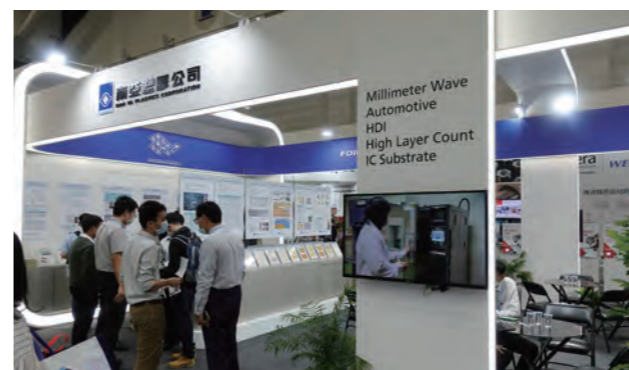
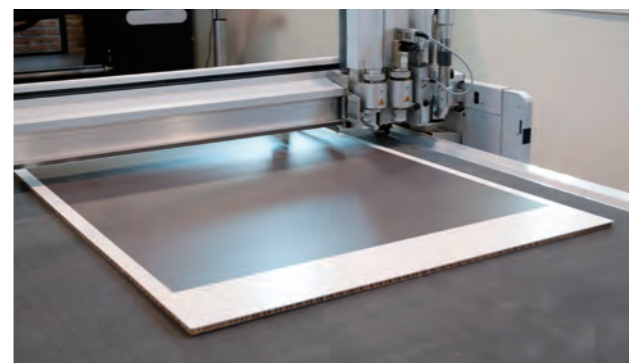

色水

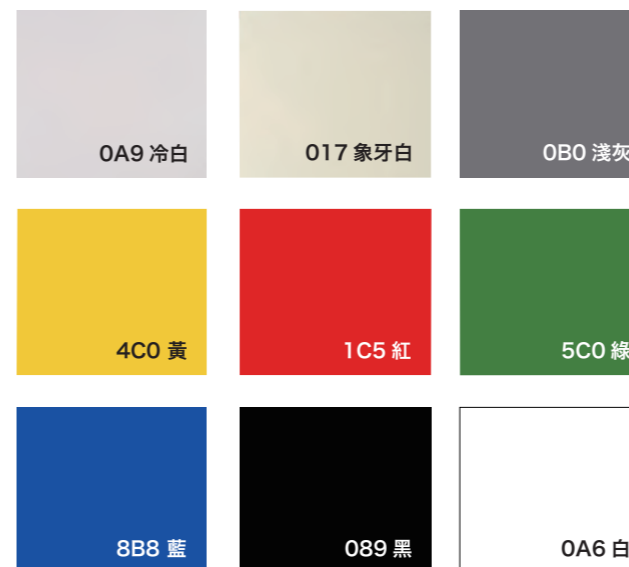

南亞一般發泡板性能檢測符合 UL94 V0

規格表

厚度：1-10 mm

標準尺寸：910×1820 mm、1000×2000 mm、1220×2440 mm

優勢

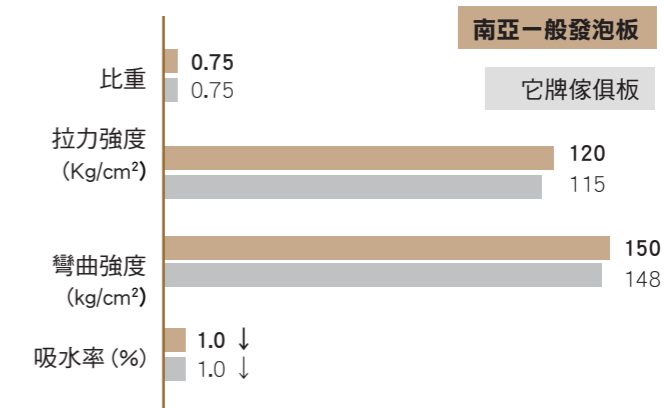

產品結構特性

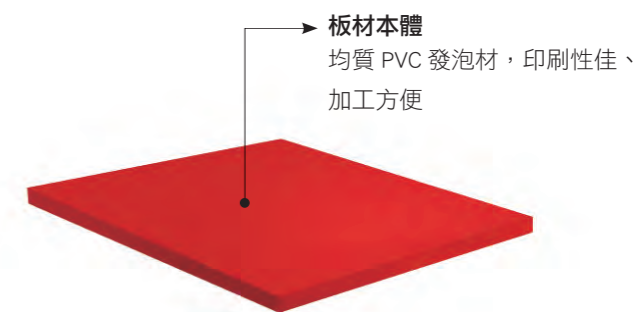

生產廠區 嘉義

聯絡資訊 南亞公司 塑膠第三事業部 營業一處
電話：886-2-27122211 分機 8173
傳真：886-2-25140628
地址：台北市內湖區南京東路六段 380號
E-mail：socuteami@npc.com.tw

南亞硬殼發泡板

質輕、防水、防蛀、隔熱性佳



防焰



防水



耐酸鹼

特色說明

- ▶ 不怕潮、不腐蝕、耐用性佳，且使用年限長。
- ▶ 符合歐盟 RoHS 規範，不含鉛、汞、鎘及六價鉻等六種有害物質。
- ▶ 適用於各種傢俱、裝潢及廣告等，另可用於車體底板，為取代木板最佳選擇。



色水

以白色為主，另可依需求議定。

規格表

厚度：10、12、15、18、20、24、30mm

標準尺寸：4×8 尺

優勢

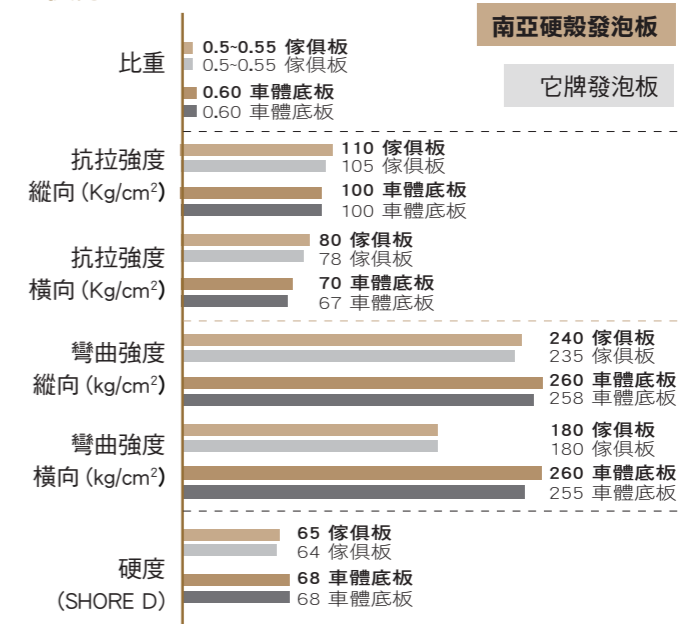

產品結構特性

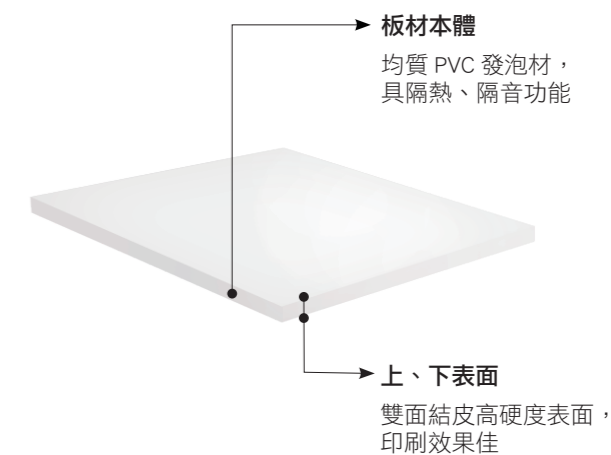

南亞硬殼發泡板性能檢測符合歐盟 RoHS 無重金屬性能
CNS7614 防焰一級認證測試標準

生產廠區 嘉義

聯絡資訊 南亞公司 塑膠第三事業部 營業一處
電話：886-2-27122211 分機 8173
傳真：886-2-25140628
地址：台北市內湖區南京東路六段 380號
E-mail：socuteami@npc.com.tw

南亞華麗板

隔熱性佳、防水、環保不含甲醛



特色說明

- > 安全性、絕緣性高，且隔熱效果佳。
- > 低吸水率，長期受潮不變質。
- > 防蟲抗白蟻，抗化學性及抗腐蝕性佳。
- > 通過 SGS 認證不含甲醛 (CNS 1349) 及歐盟 RoHS 有害物質檢測要求。
- > 表面具珠光效果易於印刷，施工容易可適用於傳統加工。



色水



另有提供貼合用底板#440



南亞華麗板性能檢測符合 CNS 7614 (防焰一級)、CNS 2215(無甲醛) 認證測試標準

規格表

厚度 (mm)	寬度 (mm)
18	1220
24	1220
30	1220
35	670、710、860、1220
38	860
40	900

優勢

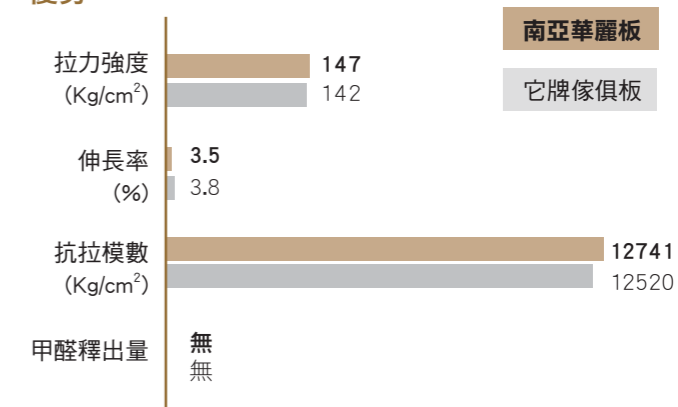

產品結構特性

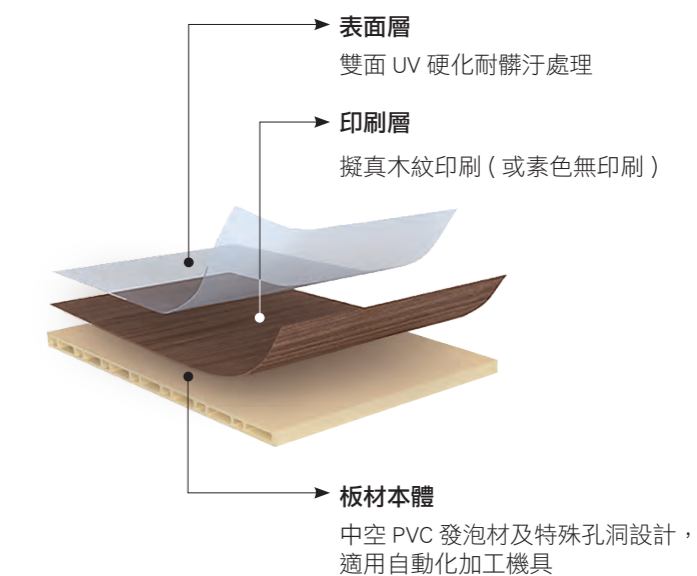

生產廠區 嘉義

聯絡資訊 南亞公司 塑膠第三事業部 營業一處
 電話：886-2-27122211 分機 8173
 傳真：886-2-25140628
 地址：台北市內湖區南京東路六段 380號
 E-mail：socuteami@npc.com.tw



南亞矽酸鈣板

重量輕、尺寸安定性佳



特色說明

- 隔熱性佳，具保溫及隔熱效果。
- 具優異之隔音效果。
- 長期受潮不變質，材質穩定性極佳。
- 質輕，安裝施工容易，使用一般木工工具裁切即可，且可自攻螺絲固定、上膠或打釘等。
- 100% 不含石綿纖維，不危害人體及環境。



色水



規格表

種類	厚度 (mm)	寬度 × 長度 (mm)
輕質矽酸鈣板 (0.8FK)	6/8/9/10/12	3 尺 × 6 尺 (915 × 1830mm) 4 尺 × 8 尺 (1220 × 2440mm)
矽酸鈣板 (1.0FK)	6/8/9/10/12	3 尺 × 6 尺 (915 × 1830mm) 4 尺 × 8 尺 (1220 × 2440mm)
矽酸鈣化粧板	6	2 尺 × 8 尺 (600 × 2440mm)

優勢

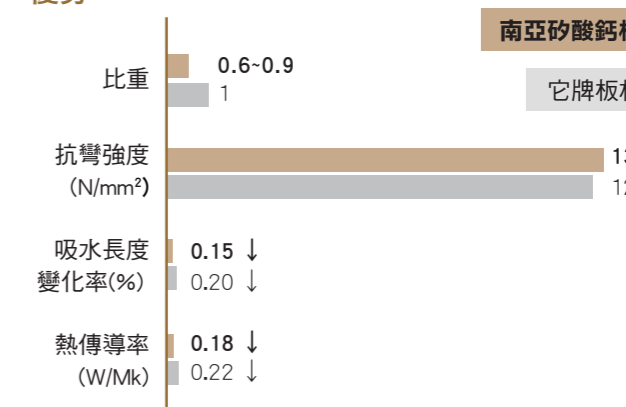

產品結構特性

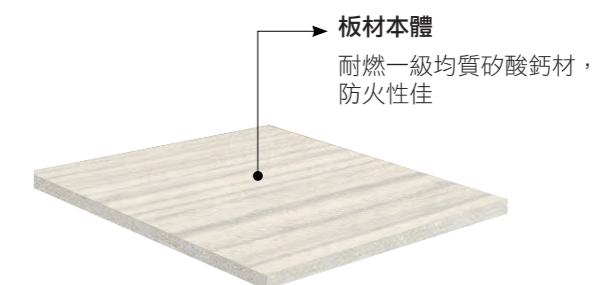

防焰



耐高溫



南亞矽酸鈣板性能檢測符合健康綠建材、CNS12514
系統防火時效一小時、CNS14705 耐燃一級認證測試標準

生產廠區 嘉義

聯絡資訊 南亞公司 塑膠第三事業部 營業一處
電話：886-2-27122211 分機 8173
傳真：886-2-25140628
地址：台北市內湖區南京東路六段 380號

E-mail: socuteami@npc.com.tw

南亞腰壁

防水、防蛀、耐髒污、阻熱、隔音



防焰



防水



耐酸鹼

特色說明

- ▶ 牆面在 120cm 以下，發生衝撞損傷僅需更換部份腰壁，不需修補牆面。
- ▶ 可減少噪音干擾。
- ▶ 製造牆面層次感、立體化，以降低其壓迫感。
- ▶ 耐污性佳，可用水或溶劑清洗而不傷牆面。
- ▶ 腰壁表面以耐刮擦 UV 處理。



色水

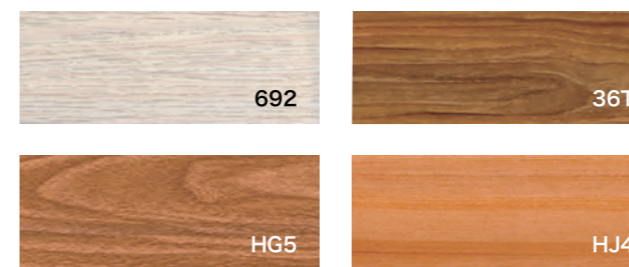

規格表

項目	尺寸(mm)
腰壁本體	120(w)×5(t)
腰帶	100(w)×15(t)
牆腳板	100(w)×15(t)

優勢

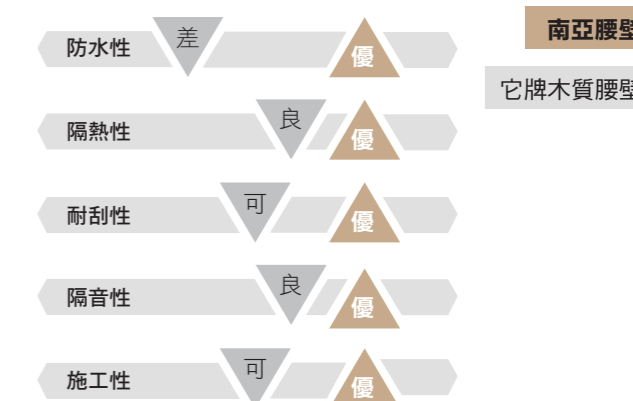

註：本產品為市場上領導品牌，各項特性亦較其他材質優異

產品結構特性

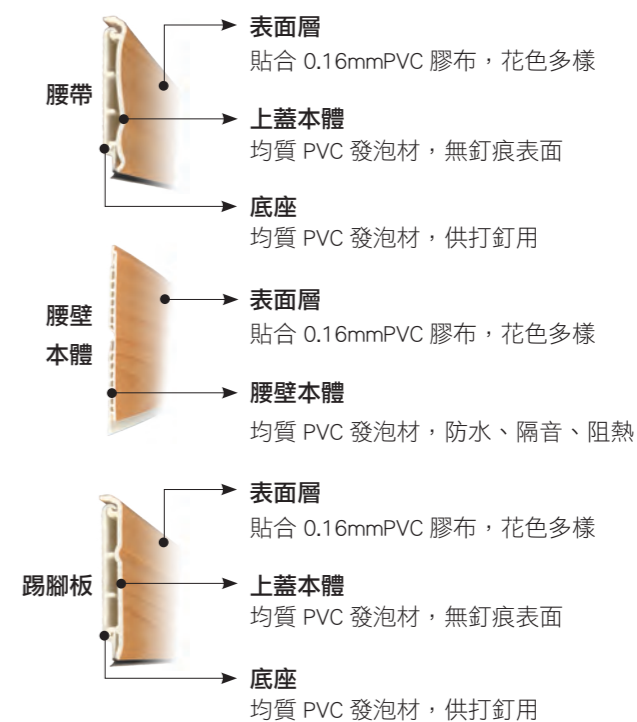

生產廠區 嘉義

聯絡資訊 南亞公司 塑膠第三事業部 營業一處
 電話：886-2-27122211 分機 8173
 傳真：886-2-25140628
 地址：台北市內湖區南京東路六段 380號
 E-mail：socuteami@npc.com.tw



南亞腰壁性能檢測皆符合
 CNS 2215(無甲醛) 認證測試標準

南亞彩雕板

質輕、防水、防蛀、高擬真度



特色說明

- > 防水、防蟲，且可全部回收再利用，具環保特性。
- > 具優良之耐化學性，通過 SGS 測試不含甲醛。
- > 符合歐盟 RoHS 規範，不含重金屬。
- > 花紋可客製化設計。
- > 適用於房間門、浴廁門、浴廁隔間、洗手台櫃及主題牆材料等。



色水

石紋系列



木紋系列



金屬系列

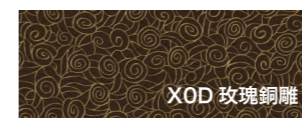

編織紋系列

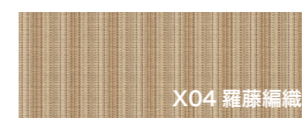
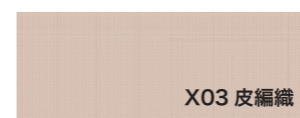

規格表

厚度(mm)	寬度 × 長度(mm)	材質(底材)
18	1220 × 3050(MAX)	南亞華麗板 (空心)
24	1220 × 3050(MAX)	
30	1220 × 3050(MAX)	
35	670, 860, 1220 × 3050 (MAX)	
40	860 × 3050(MAX)	
50	900 × 3050(MAX)	南亞硬殼發 泡板(實心)
10,12,15,18, 20,24,30	1220 × 3050(MAX)	

※ 長度可依客我雙方議定做調整

優勢

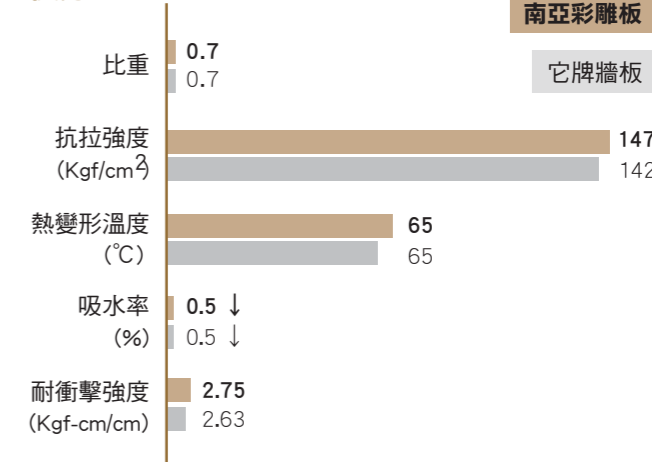

產品結構特性

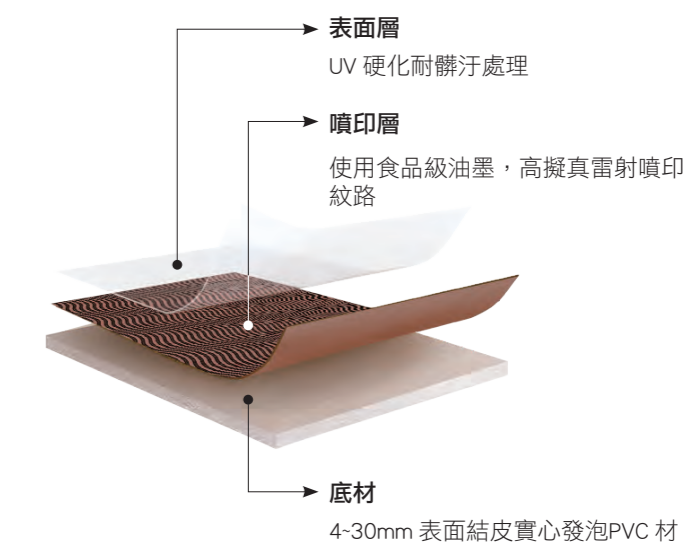

防焰



防水



耐酸鹼



南亞彩雕板性能檢測符合歐盟 RoHS 無重金屬性能、
CNS7614 防焰一級認證測試標準

生產廠區 嘉義

聯絡資訊 南亞公司 塑膠第三事業部 營業一處
電話：886-2-27122211 分機 8173
傳真：886-2-25140628
地址：台北市內湖區南京東路六段
380號
E-mail：socuteami@npc.com.tw

南亞晶雕板

高擬真度、防水耐污、尺寸安定性佳



特色說明

- > 高品質 A-PET 透明板材，通透之質感。
- > 耐衝擊度強，且剛性材質堅硬耐用。
- > 細緻之天然紋理面飾材，亦可客製化。
- > 無甲醛，不含有害重金屬與鹵化物，符合歐盟 (RoHS) 規範。
- > 環保可回收使用。
- > 適用於房門、浴廁門及洗手台櫃等。

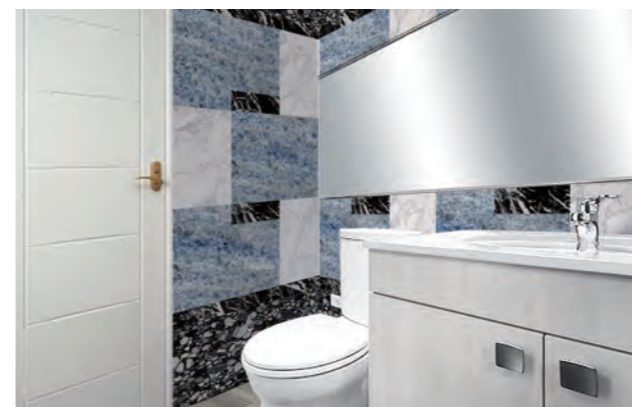

色水

石紋系列

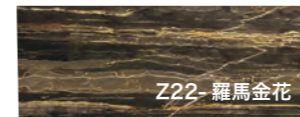
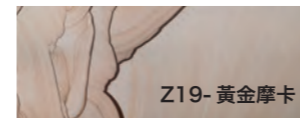
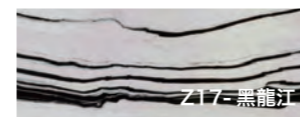

木紋系列

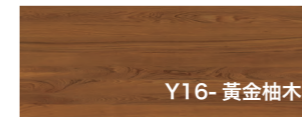
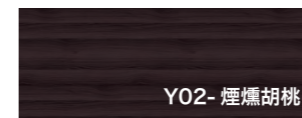
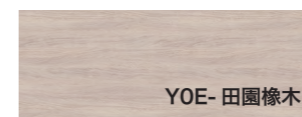

規格表

材質	厚度(mm)	寬×長(mm)
A-PET 透明板	0.5, 0.8, 1.0,	1910×1820(3'×6')
	1.2, 1.5, 1.8,	1220×2440(4'×8')
	2.0	1220×3050(4'×10')

※長度可依客我雙方議定做調整。

優勢

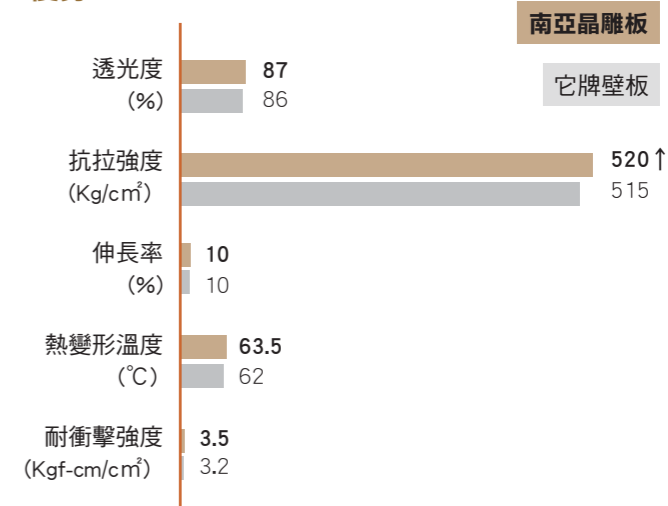

產品結構特性

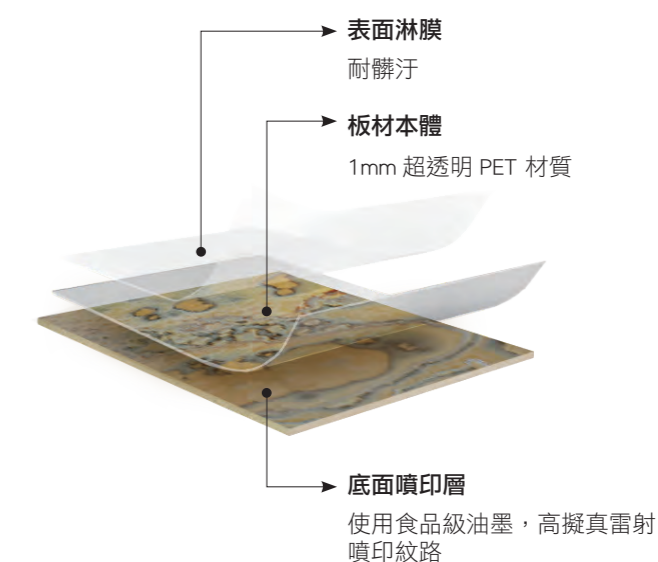

南亞晶雕板材性能檢測符合歐盟 RoHS 無重金屬性能，
CNS1349 甲醛釋放量檢測 (SGS) 認證測試標準

生產廠區 嘉義

聯絡資訊 南亞公司 塑膠第三事業部 營業一處
電話：886-2-27122211 分機 8173
傳真：886-2-25140628
地址：台北市內湖區南京東路六段 380號
E-mail：socuteami@npc.com.tw

南亞塑膠壁板

材質強韌、不破裂、種類多樣



防焰



防水



耐酸鹼

特色說明

- > 抗酸鹼、防水防蟲、不燃不腐、不導電，耐用。
- > 型式變化多，可熱彎成曲面，優雅新穎、美麗大方、具天然材質之現代感。
- > 施工及清潔容易，適合於一般牆面及隔間裝潢。



款式

硬質中空印刷/硬質貼合膠布/發泡中空印刷/發泡貼合膠布

色水



南亞塑膠壁板性能檢測符合CNS 2215(無甲醛) 認證測試標準

規格表

寬度(mm)	厚度(mm)	材質	型體
180	5	中空發泡壁板	A
	7	一般壁板	D
243	5	中空發泡壁板	N
	6	中空發泡壁板	H
	7	一般壁板	A
300	7	中空發泡壁板	A
		一般壁板	E

優勢

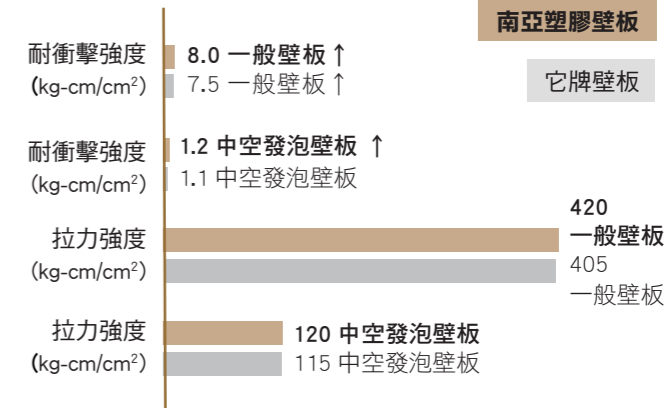

產品結構特性

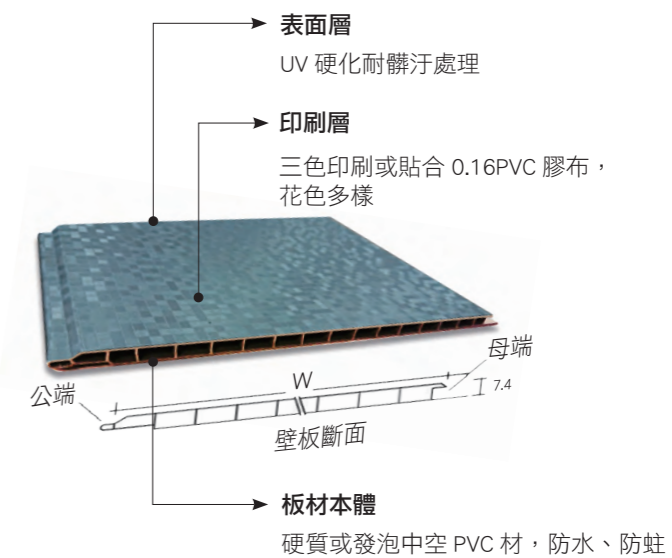

生產廠區 嘉義

聯絡資訊 南亞公司 塑膠第三事業部 營業一處
 電話：886-2-27122211 分機8173
 傳真：886-2-25140628
 地址：台北市內湖區南京東路六段 380號
 E-mail：socuteami@npc.com.tw

南亞貼合牆腳板

材質強韌、不破裂、種類多樣



特色說明

- > 抗酸鹼，防水、防蟲、不導電、清洗容易。
- > 顏色型式變化多，且具有天然質感。
- > 材料可彎曲，施工方便。
- > 適用於一般壁面之牆腳，以及造型複雜之牆面裝潢。



款式

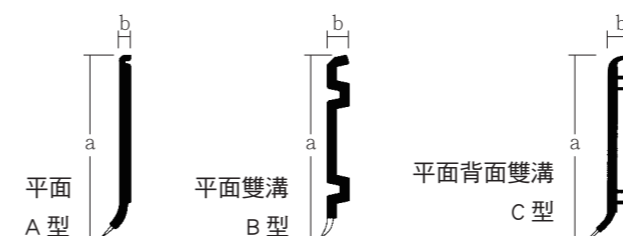

色水



南亞貼合牆腳板性能檢測符合
ISO-9002/CNS 12682 認證測試標準

規格表

寬度(mm)	規格(mm)	厚度	高度
A型	85 100	5mm ± 0.5	85mm ± 1 100mm ± 1
B型	100	8.5mm ± 0.5	100mm ± 1
C型	60 85	6mm ± 0.5 8.5mm ± 0.5	60mm ± 1 85mm ± 1

優勢

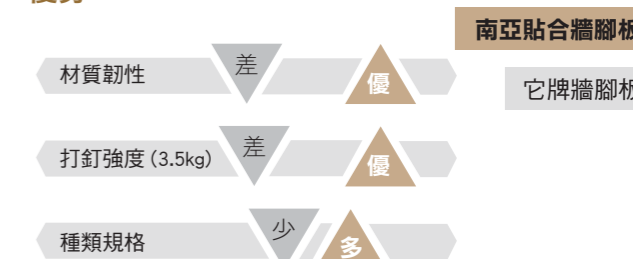

註：本產品為市場上領導品牌，各項特性亦較其他材質優異。

產品結構特性



生產廠區 嘉義

聯絡資訊 南亞公司 塑膠第三事業部 營業一處
電話：886-2-27122211 分機8173
傳真：886-2-25140628
地址：台北市內湖區南京東路六段 380號
E-mail：socuteami@npc.com.tw



防焰



防水



耐酸鹼

南亞防焰壁布

圖紋多樣化、防焰、耐燃

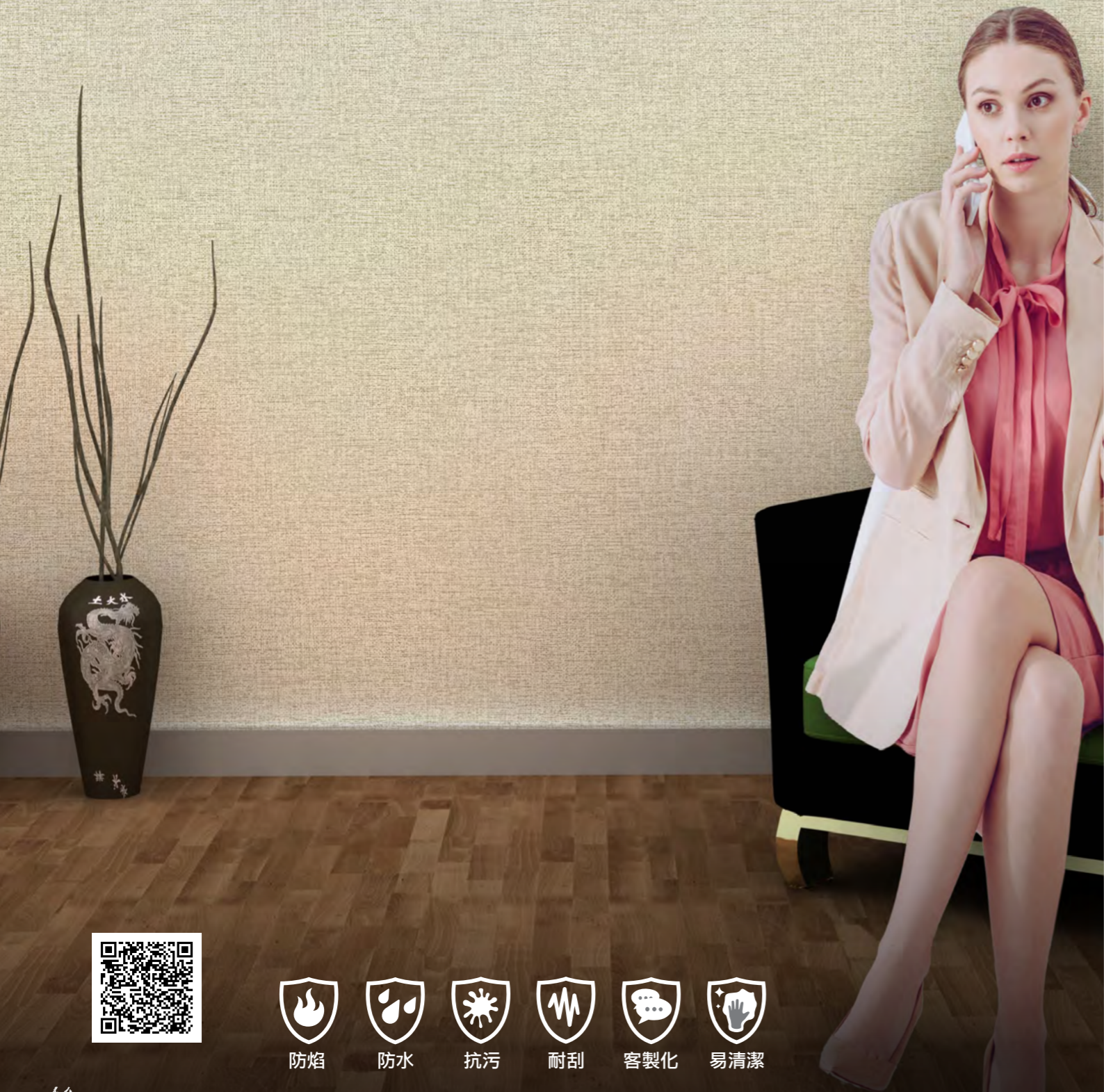

特色說明

- > 防焰特性：通過 CNS 7614 二級，貼防火基板可達一級。
- > 強韌耐用：貼合強韌網狀底布，耐用且不收縮變形。
- > 易清潔性：酒精或洗潔精加水擦洗即可除去大部分污垢。
- > 簡單施工：使用 50% 以上樹脂和漿糊，待吸收均勻後即可上工。
- > 設計能力：擁有專業設計團隊，可配合客製化生產。



色水/紋路

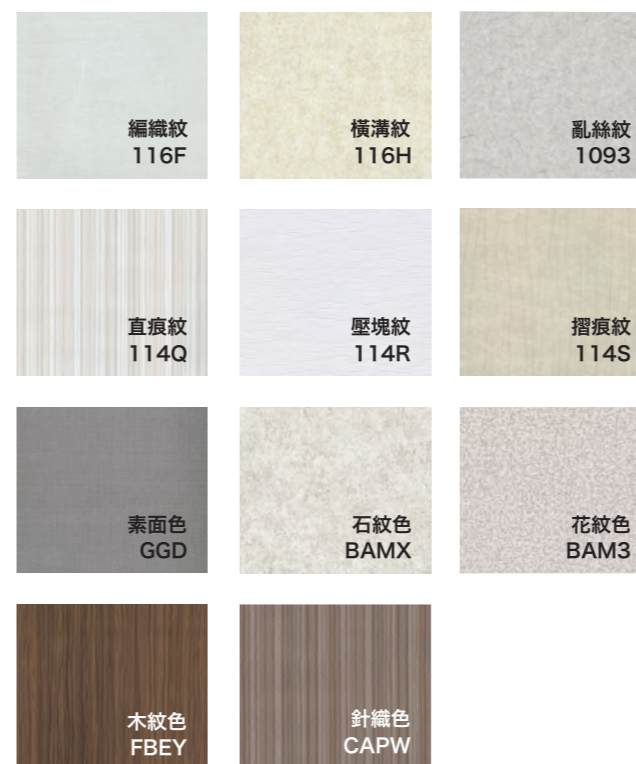

CNS 7614 薄材料防焰性試驗法防焰2級美國防火測試
ASTM E84 阻燃測試、日本工業規格 D120 1-1977
難燃試驗二級基準

規格表

捲裝	厚度x寬度	印刷色/壓紋
每支50碼 每支75碼	0.30-0.45mm x 48"	1.依南亞防焰壁布 樣冊選訂 2.客製化圖案 (印刷圖案壓紋)

優勢

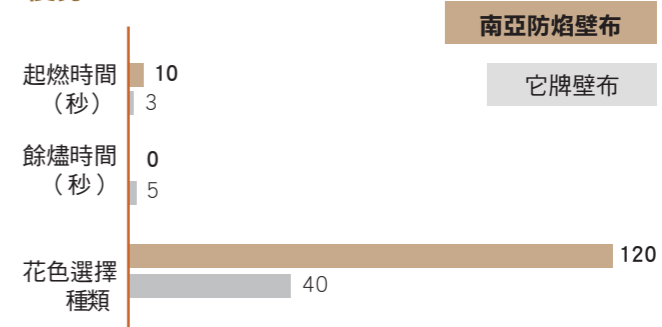

產品結構特性

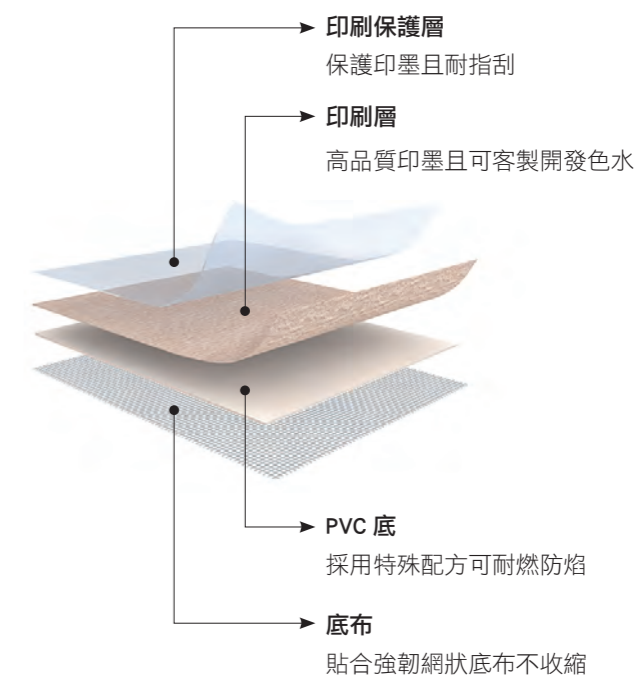

生產廠區 仁武

聯絡資訊 南亞公司 塑膠第一事業部 營業一處
電話：886-2-27122211 分機 8199
傳真：886-2-27178532
地址：台北市內湖區南京東路六段 380號
E-mail：ChienSH@npc.com.tw



防焰

防水

抗污

耐刮

客製化

易清潔

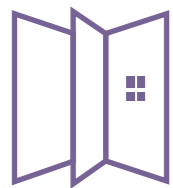

門窗材系列

我們的門窗材系列具有品質穩定、不易變形、節能、不含有毒化學物質等，且通過多種認證，是您居家安全的最佳選擇！



• 門 • 窗

南亞SMC慶祥門(玻璃纖維強化門)、南亞SMC防火玄關門、南亞彩雕門
南亞節能氣密窗、南亞冰酷節能膜

南亞 SMC 慶祥門 (玻璃纖維強化門)

防水、不變形、抗腐蝕



特色說明

- > 以 SMC(板片模造料)模壓而成之耐衝擊強化面板，防潮不吸水、防撞耐衝擊、不彎曲變形及抗腐蝕。
- > 不含甲醛。
- > 上下封邊使用環保再生料。
- > 門扇兩面板間夾以 PU 發泡，吸音效果佳，具極佳隔音性。
- > 表層保護膜塗裝，使高貴典雅的浮雕花飾永不翻翹及掉漆，達到歷久彌新之效果。



款式 (更多樣式請見南亞SMC慶祥門型錄)

室內門/ 浴廁門



色水 (更多色水請見SMC慶祥門型錄)



規格表 (表格尺寸為含框尺寸)

室內門 編號	900mm寬				外觀		扇厚	
	2070	2100	2200	2300	木紋面	光滑面	34.5	44.5
0AP			●	●	●	●	●	●
52P			●	●	●	●		●
83P	●	●	●	●	●	●	●	
87P	●	●			●		●	
8AP	●	●			●		●	
03P	●	●			●		●	●

室內門 編號	1000mm寬				外觀		扇厚	
	2070	2100	2200	2300	木紋面	光滑面	34.5	44.5
4FP	●	●	●	●	●		●	●
6AP	●	●	●	●	●		●	●
81P	●	●			●	●		●

浴廁門 編號	800mm寬				外觀		扇厚	
	2070	2100	2200	2300	木紋面	光滑面	34.5	44.5
31P	●	●			●		●	●
84P	●	●	●	●	●	●	●	●

優勢

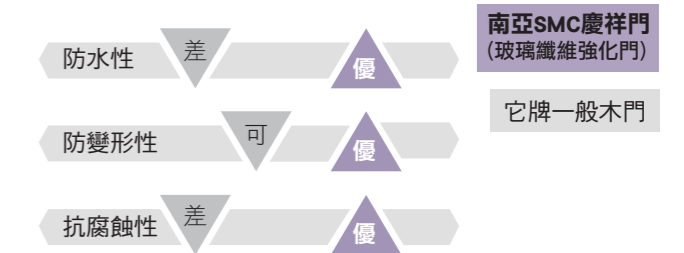

產品結構特性

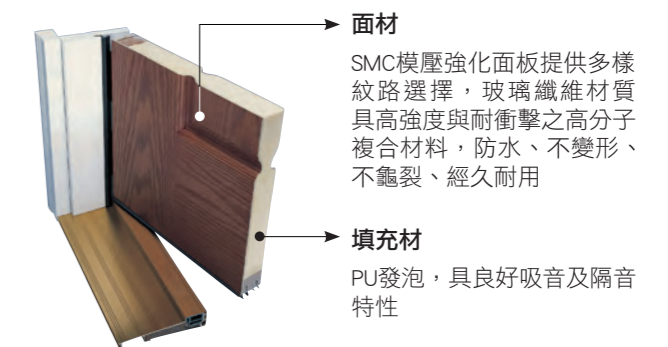

生產廠區 新港

聯絡資訊 南亞公司 塑膠第二事業部 營業一處
 電話：886-2-27122211 分機8168
 傳真：886-2-27178512
 地址：台北市內湖區南京東路六段380號
 E-mail：peter3@npc.com.tw



型錄下載區



南亞 SMC 防火玄關門

節能、防銹、易修補



型錄下載區

特色說明

- 以 SMC 玻璃纖維材質其高強度與耐衝擊之高分子複合材料，具環保、美觀、品質穩定、耐候及耐潮等特性。
- 以 CNS11227-1 燃燒試驗背溫優於標準，兼具抗酸鹼、質感不冰冷的特點。
- 不含甲醛。
- F60A 防火一小時、遮煙及隔音值 35dB 三認證。



款式



色水 (更多樣式請見南亞SMC防火門型錄)

砂面色系— 雅鑲/雅雕/公共防火門系列



木質色系— 經典/雅鑲/雅雕/公共防火門系列



鍛造色系— 雅鑲系列



規格表

項目	經典系列(mm)	雅鑲系列(mm)	雅雕系列(mm)
門框寬度(W)	1000-950	1200-1000	1508-708
門框高度(H)	2100-2000	2300-2050	2500-1900
門框深度(D)	140以上	140以上	130以上
門扇寬度(DW)	893-843	1098-910	1400-700
門扇高度(DH)	2013-1913	2200-1950	2400-1800
門扇厚度(DT)	60±1.0	66±1.0	54±1.0

優勢

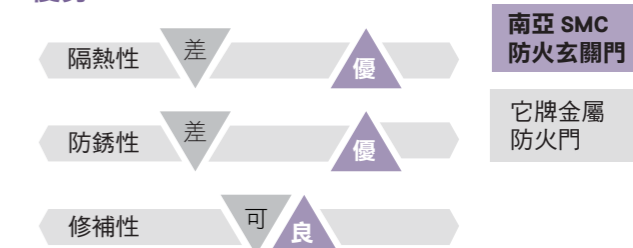

南亞 SMC 防火玄關門背火溫度維持於低於120度，遠低於標準要求的180度



產品結構特性

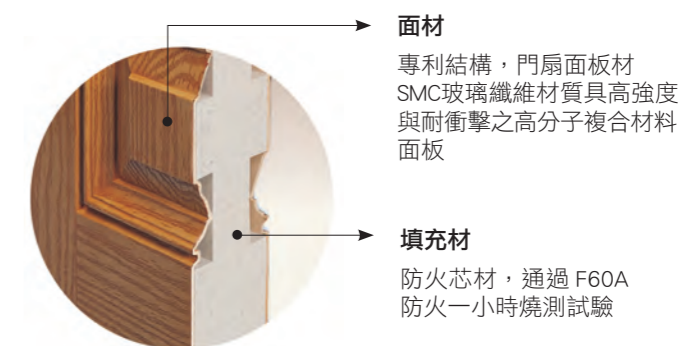

生產廠區 新港

聯絡資訊 南亞公司 塑膠第二事業部 營業一處
 電話：886-2-27122211 分機8168
 傳真：886-2-27178512
 地址：台北市內湖區南京東路六段380號
 E-mail：peter3@npc.com.tw

南亞彩雕門

防水、防蛀、板身強度佳



防水



抗污



耐酸鹼

特色說明

- ▶ 具絕佳隔熱、保溫及隔音效果。
- ▶ 對於一般酸、鹼、油類等不受侵蝕。
- ▶ 長期受潮不變質，適合各種氣候特性。
- ▶ 符合美國 UL 94V-0 及 CNS 7614 防焰一級，安全性高。
- ▶ 無甲醛，不含有害重金屬與鹵化物，符合歐盟 (RoHS) 規範。



色水

現代簡約風 田園鄉村風 歐式巴洛克 中式典雅風



規格表

門板寬度(mm)	門板厚度(mm)
710	35
860	35、38
900	50
1220	30、35

※門板長度一般為2150mm，但可客製

優勢

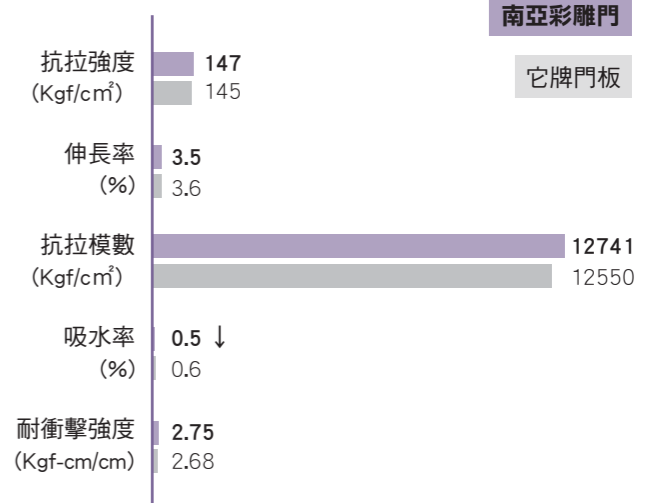

產品結構特性

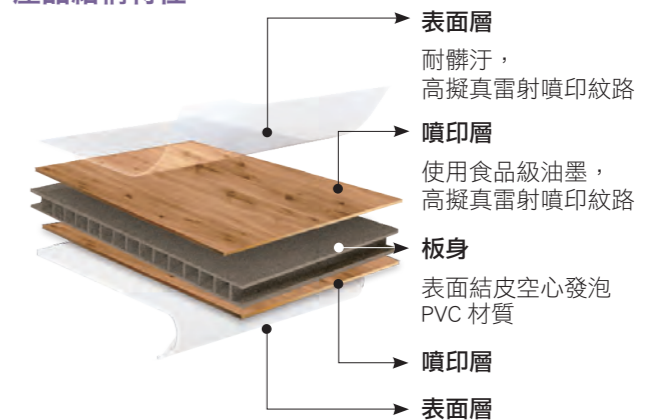

南亞彩雕門板材性能檢測符合 CNS7614 防焰一級，
歐盟 RoHS 無重金屬性能認證測試標準

生產廠區 嘉義

聯絡資訊 南亞公司 塑膠第三事業部 營業一處
電話：886-2-27122211 分機8173
傳真：886-2-25140628
地址：台北市內湖區南京東路六段 380號
E-mail：socuteami@npc.com.tw

南亞節能氣密窗

節能、隔熱、防結露



特色說明

- ▶ 節能性佳，熱傳透率遠低於鋁窗框，可節電。
- ▶ 高度隔音、氣密性及水密性佳。
- ▶ 不腐蝕、耐酸鹼、防鹽害。
- ▶ 低碳環保建材，素材可無限次回收利用。
- ▶ 防結露，不會產生潮濕的窗框與壁面。



款式 / 色水 (更多樣式請見南亞節能氣密窗型錄)

咖啡色(霧面)、白色(亮面)、灰色(亮面)、灰色(霧面)

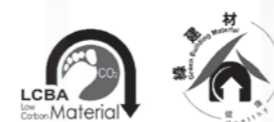

南亞窗材性能檢測符合綠建材標章，
LCBA 低碳建材標章測試標準

規格表

項目	最大製造範圍 (W x H)
NW09橫拉氣密窗	2200x1600
NW09推開(射)氣密窗	900x1900
NW09固定氣密窗	依玻璃面積計算
ND08橫拉落地窗	2100x2500(雙開、無氣窗)
ND08橫拉落地窗	3500x2500(四開、無氣窗)

優勢

1. 熱傳透率：節能窗框熱傳透率U值1.4w/m².K，遠低於鋁窗框3.5w/m².K對於窗戶隔熱與空調節能有極佳能力。
2. 熱傳導係數：節能窗框材料的熱傳導係數k值與鋁合金k值，兩者相差約1250倍，更助於窗戶隔熱。
3. 低碳建材：Neuma節能窗框擠型材料在建材生產過程中，CO₂排放量僅約鋁擠型材料之1/9。

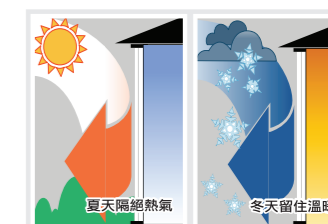

產品結構特性

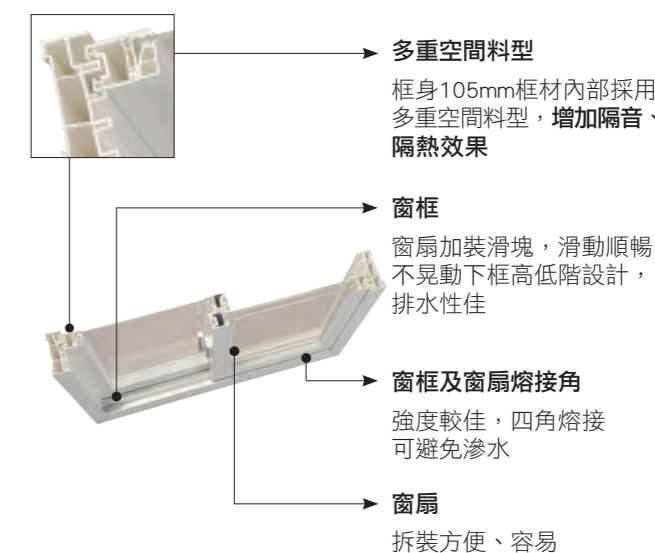

生產廠區 新港

聯絡資訊 南亞公司 塑膠第二事業部 營業一處
電話：886-2-27122211 分機 8168
傳真：886-2-27178512
地址：台北市內湖區南京東路六段380號
E-mail：peter3@npc.com.tw



型錄下載區



南亞冰酷節能膜

高透光、高隔熱、節能環保



- 
防水
- 
抗污
- 
耐刮
- 
耐酸鹼
- 
耐高溫
- 
防爆

特色說明

- > 高效阻熱系統業界第一，有效阻隔 78%-92% 太陽輻射。
- > 環保、無味，業界唯一，全系列通過Reach、RoHS檢測。
- > 世界專利陶瓷，無訊號阻隔，保固 10 年不白霧。
- > 10 年最高保證不掉色、不起泡及不脫落。



色水

Facade系列-居家樂活

F-3 透光率 35%	F-5 透光率 55%
F-7 透光率 75%	

Facade系列-尊爵生活

Y-1 透光率 10%	Y-3 透光率 30%
Y-5 透光率 50%	Y-7 透光率 70%

規格表

項目	Y-7	Y-5	Y-3	Y-1	F-7	F-5	F-3
可見光穿透率 (%)	70±3	53±3	30±3	13±3	75±3	56±3	30±3
紅外線阻隔率 (%)	95±3	95±3	95±3	95±3	62±3	62±3	62±3
太陽輻射熱阻隔率 (%)	78±3	83±3	88±3	93±3	61±3	65±3	70±3
遮蔽係數	0.58	0.53	0.48	0.43	0.75	0.68	0.62

優勢

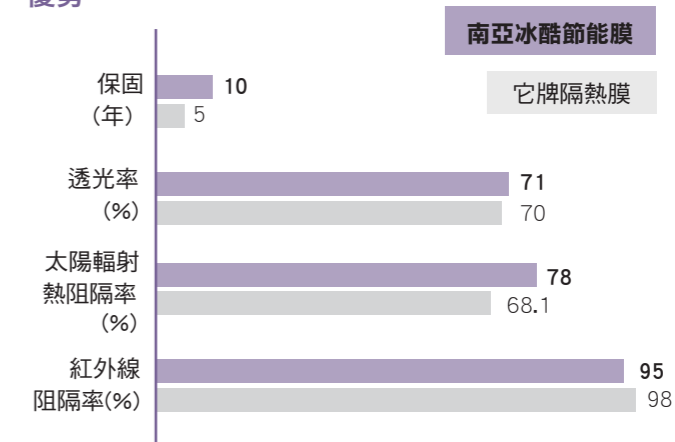

產品結構特性

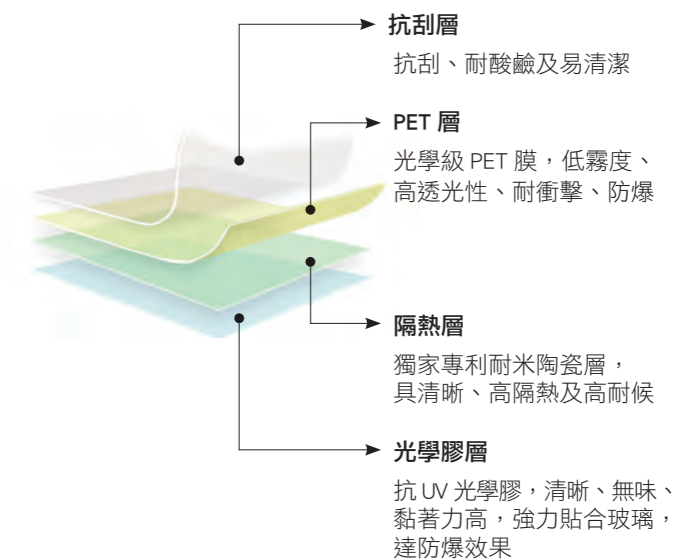

低碳工法-高阻隔節能工法、節能膜玻璃遮蔽係數試驗、
歐盟化學品評估許可(REACH)、
歐盟電子品有毒有害物質管制(RoHS)
碳足跡標籤、減碳標籤

生產廠區 新港
聯絡資訊 南亞公司 塑膠第一事業部 營業二處
電話：886-2-27122211 分機 8211
傳真：886-2-27178393
地址：台北市內湖區南京東路六段 380號
E-mail：frank77511ya@npc.com.tw



天花板系列

我們的天花板材系列具有耐燃、隔音、不變形、容易清洗，且通過多種認證，維護簡便的明架天花板，是您居家辦公最佳的選擇！



防焰耐燃 防水 耐酸鹼 耐高溫

• 天花板

南亞發泡天花板、南亞舒美天花板、南亞防火天花板 79

南亞發泡天花板

質輕、防水、無落塵



特色說明

- > 由硬質 PVC 製成，中空材質具隔音及隔熱效果。
- > 材質具自熄性，不易燃燒。
- > 特殊耐候配方，可維持天花板色澤。
- > 不吸水，不會造成水漬而影響外觀。
- > 易加工、儲運及施工，安裝後可自行拆下清洗，維護簡便。



色水

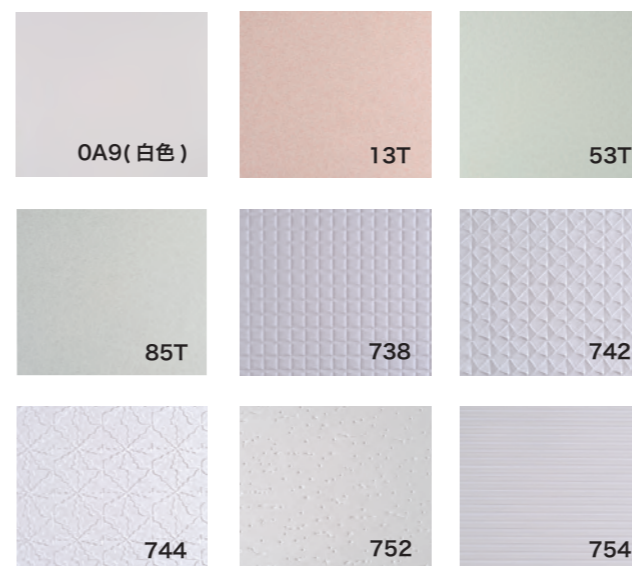

規格表

項目	訂製品規格	固定製品規格
厚度	4mm、5mm	4mm
寬×長	604×604mm(2尺×2尺) 604×1206mm(2尺×4尺)	604×604mm
色水	0A9、13T、53T、85T	0A9

優勢

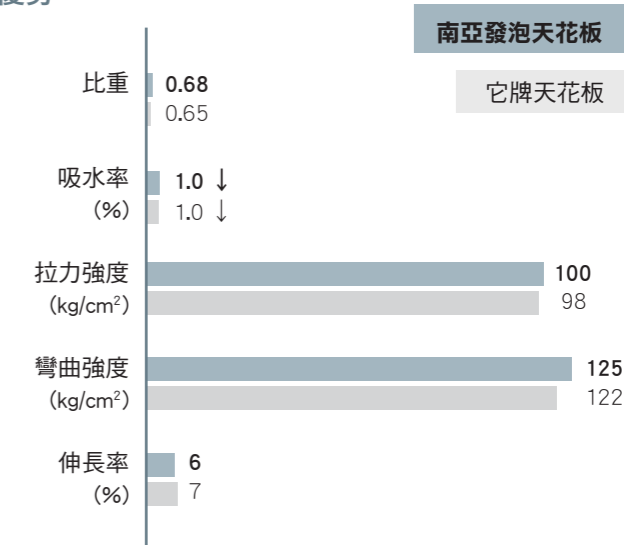

產品結構特性

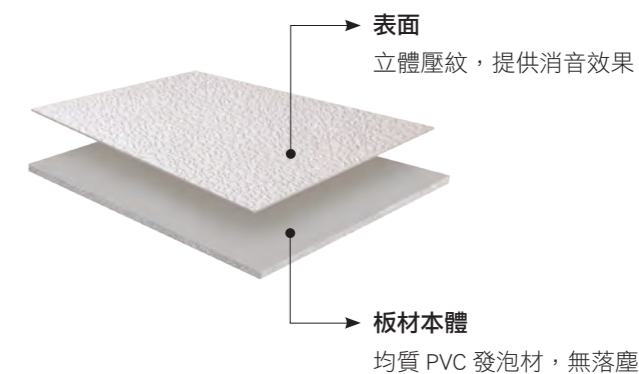

防水



防焰



耐酸鹼



南亞發泡天花板材性能檢測皆符合
歐盟 RoHS 無重金屬性能認證測試標準

生產廠區 嘉義

聯絡資訊 南亞公司 塑膠第三事業部 營業一處
電話：886-2-27122211 分機8173
傳真：886-2-25140628
地址：台北市內湖區南京東路六段
380號
E-mail：socuteami@npc.com.tw

南亞舒美天花板

質輕、防焰、防水、無落塵



特色說明

- > 由硬質 PVC 製成，中空材質具隔音、隔熱效果。
- > 材質具自熄性，不易燃燒。
- > 特殊耐候配方，可維持天花板色澤。
- > 不吸水，不會造成水漬而影響外觀。
- > 易加工、儲運及施工，安裝後可自行拆下清洗，維護簡便。



一般 / 印刷

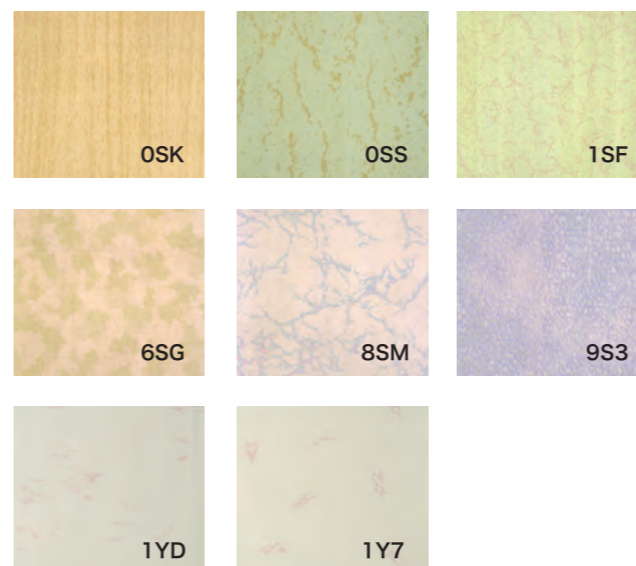

規格表

厚度	8 mm
規格	603×603mm(2尺×2尺)
色水	017、0SK、1Y7、1YD、8YD

優勢

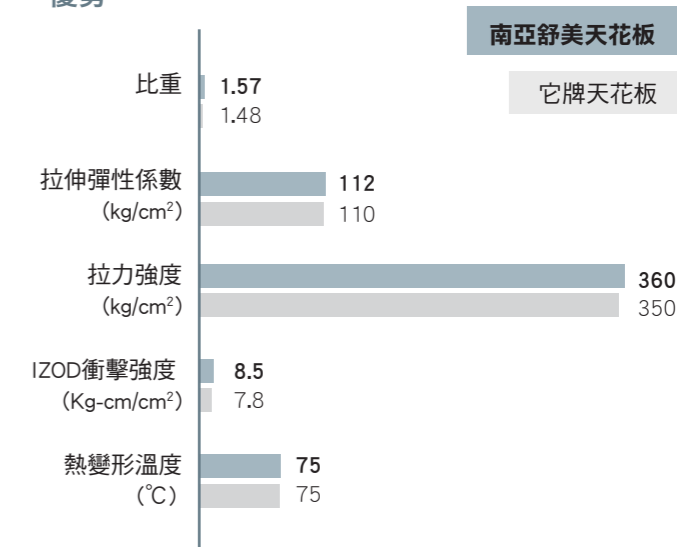

產品結構特性

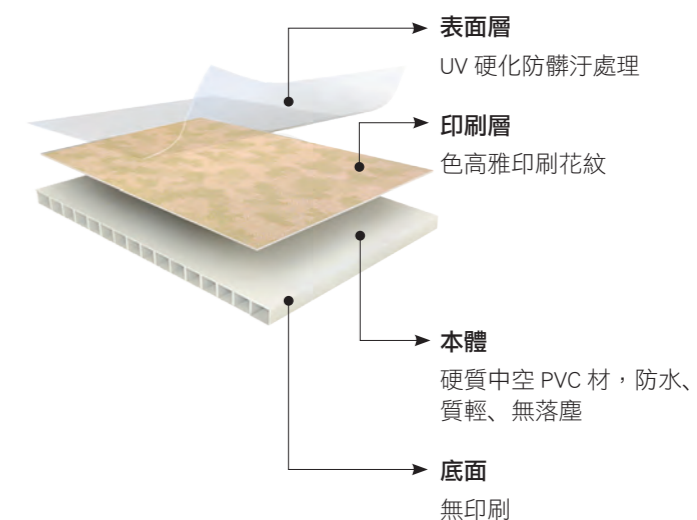

南亞舒美天花板材性能檢測符合
歐盟 RoHS 無重金屬性能認證測試標準

生產廠區 嘉義

聯絡資訊 南亞公司 塑膠第三事業部 營業一處
電話：886-2-27122211 分機8173
傳真：886-2-25140628
地址：台北市內湖區南京東路六段
380號
E-mail：socuteami@npc.com.tw

南亞防火天花板

質輕、板身強度佳、尺寸安定性優



特色說明

- > 防火、防潮、隔音、不變形、不發霉等。
- > 耐燃一級，100% 不含石棉，環保，安全無公害。
- > 可使用美工刀片切割，安裝及施工容易。
- > 適用於各種場合之明架天花系統。



規格表

603(W)×603(L)×4(t)mm

優勢

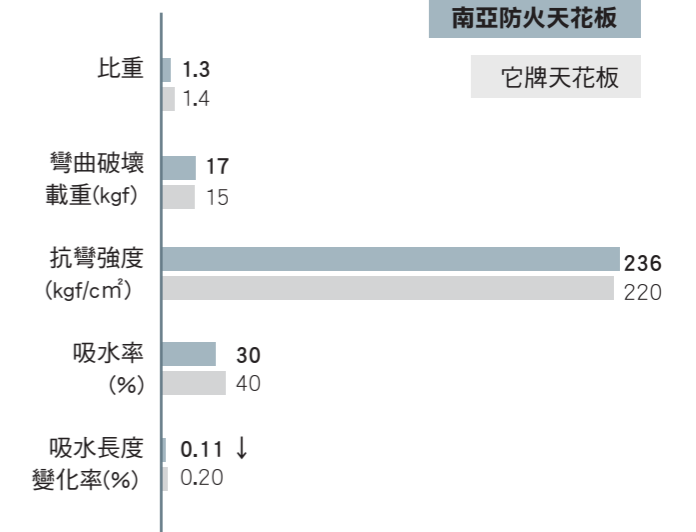

色水

彩繪系列

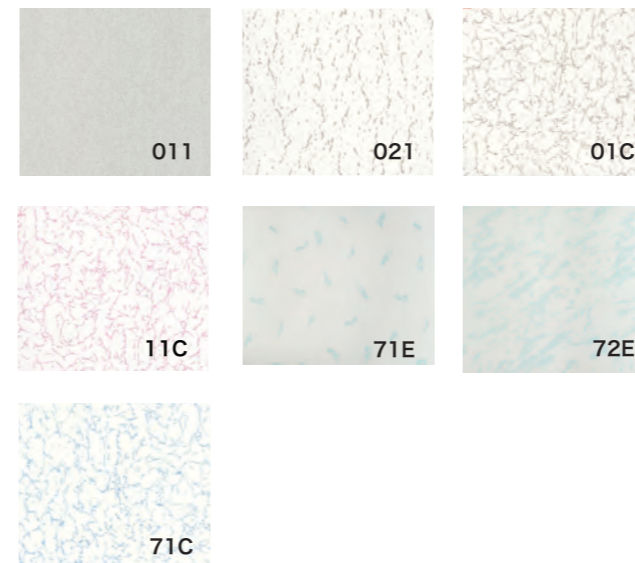

浮雕系列

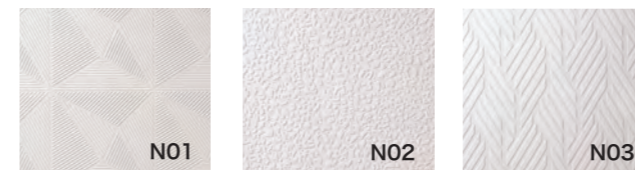

產品結構特性

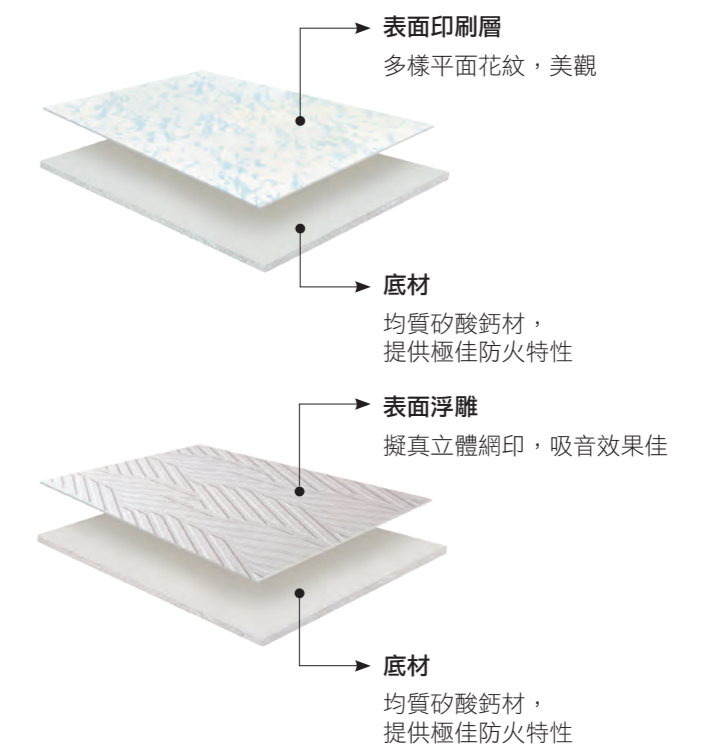

南亞防火天花板材性能檢測符合綠建材標章，
CNS14705 耐燃一級認證測試標準

生產廠區 嘉義

聯絡資訊 南亞公司 塑膠第三事業部 營業一處
電話：886-2-27122211 分機8173
傳真：886-2-25140628
地址：台北市內湖區南京東路六段
380號
E-mail：socuteami@npc.com.tw

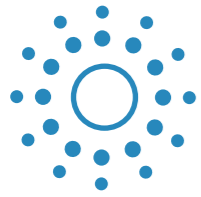

照明系列

我們的照明系列具有流明充足、光線均勻、低眩光，多種規格，適合各種場合，且通過多種認證，無論室內外都是您最佳的選擇！



防塵 防水 低噪音

• LED室內照明產品 • LED戶外照明產品

南亞光電LED高光效球泡燈、南亞光電LED平板燈、南亞光電LED嵌燈
南亞光電LED路燈(G4高光效路燈)、南亞光電LED投光燈/天井燈

南亞光電 LED 高光效球泡燈

通過多 CNS 國家安全認證、發光角度廣、省電

特色說明

- > 通過CNS國家安全認證。
- > 節能省電，比白熾燈泡省電85%。
- > 節能省電 輕量化設計。
- > 多種瓦數可以選擇。
- > 發廣角度廣，流明充足，適合需要均勻受光的室內環境。



規格表

瓦數	9W 9W	10.5W 10.5W	13W 13W
電壓	100-240V	100-240V	100-240V
流明	990 1080Lm	1155 1260 Lm	1430 1560 Lm
效率	110 120Lm/W	110 120Lm/W	110 120Lm/W
色溫	3000 5000K	3000 5000K	3000 5000K
演色性	Ra80	Ra80	Ra80
發光角度	X-Y-165°	X-Y-165°	X-Y-165°
重量	0.06kg	0.06kg	0.06kg

優勢

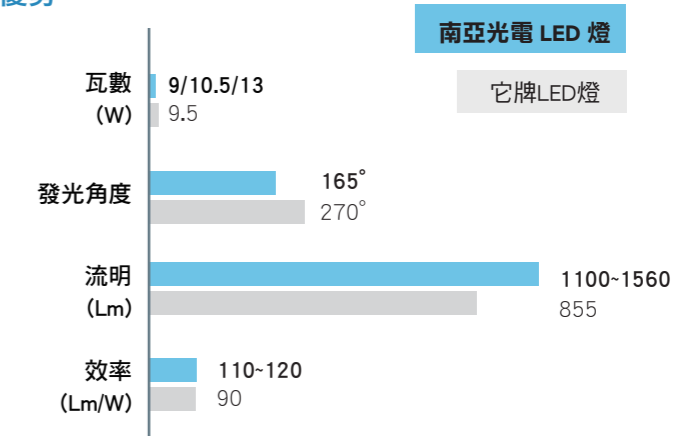

產品結構特性



生產廠區 樹林

聯絡資訊 南亞光電公司 營業處
 電話：886-2-27122211 分機5906-08
 傳真：886-2-27199187
 地址：台北市松山區民生東路四段
 54號九樓910室
 E-mail：80652806@nypi.com.tw



南亞光電LED 高光效球泡燈性能檢測符合
 台灣標準檢驗局認證測試標準



防塵



低噪音

南亞光電 LED 平板燈

均勻柔和、低眩光



特色說明

- ▶ 100V-277V 全電壓。
- ▶ 均勻柔和、低眩光。
- ▶ 多種瓦數及尺寸，適用各種場域安裝。
- ▶ 符合一般輕鋼架燈具尺寸可直接換裝。
- ▶ 可用於辦公室、住家、走廊、廠房等一般室內場所。



款式

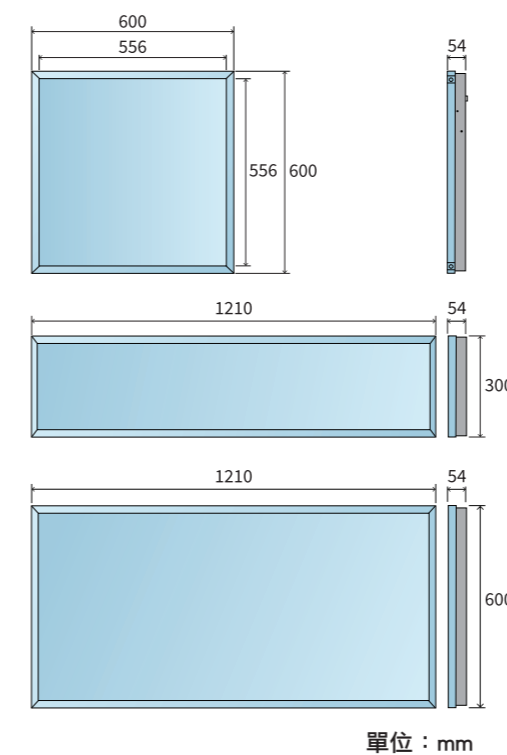

南亞光電 LED 平板燈性能檢測符合
台灣標準檢驗局認證測試標準

規格表

尺寸	2 呎 X 2 呎		4 呎 X 1 呎		4 呎 X 2 呎	
瓦數(W)	20	30	25	35	40	60
電壓(V)	100-277					
流明 (Lm)	2100 2250 2250	2500 2600	3000 3150 3150	3150 3300 3300	4500	5700 6000 6000
效率 (Lm/W)	105 110 110	100 104	100 105 105	90 90 90	110	95 100 100
色溫(K)	4000 5000 5700	4000 5000	4000 5000 5700	4000 5000 5700	5700	4000 5000 5700

優勢

南亞光電 LED 燈

瓦數(W)	20、25、30、35、40、60	它牌LED燈
流明(Lm)	2100-6400	2100-6000
效率(Lm/W)	67	100

產品結構特性

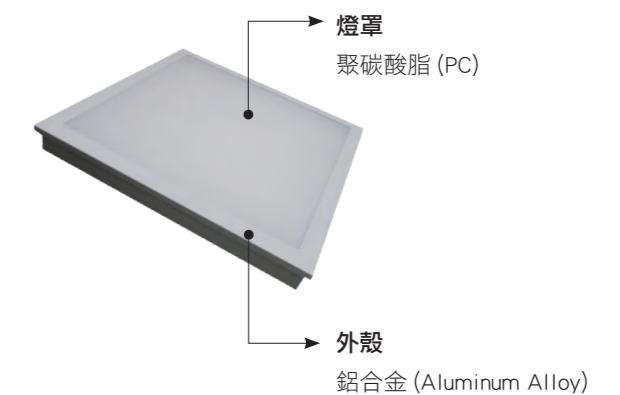

生產廠區 樹林

聯絡資訊 南亞光電公司 營業處
電話：886-2-27122211 分機5906-08
傳真：886-2-27199187
地址：台北市松山區民生東路四段
54號九樓910室
E-mail：80652806@nypi.com.tw



南亞光電 LED 嵌燈

高效節能、安全可靠、燈光均勻柔和不刺眼



特色說明

- ▶ 符合國家安規檢驗合格。
- ▶ 100V-277V 全電壓。
- ▶ 多種尺寸，適用各種場域安裝。
- ▶ 鐵製電源殼，耐燃性高。
- ▶ 可用於辦公室、住家、走廊、廠房、櫥窗等一般室內場所。



款式

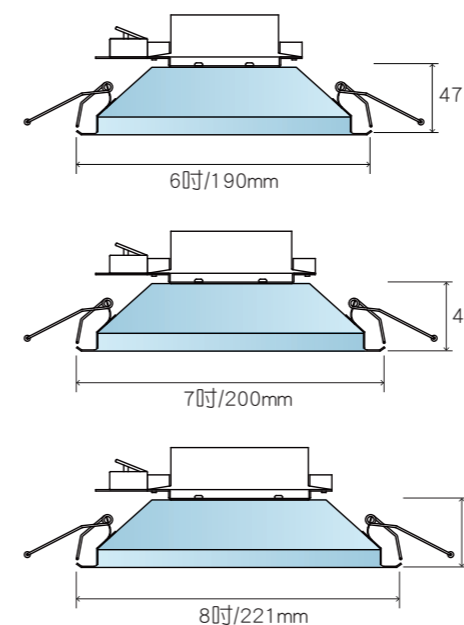

規格表

瓦數(W)	8	10
電壓(V)	100-277	
尺寸	6吋、7吋、8吋	
流明(Lm)	920 960 960	1150 1200 1200
效率(Lm/W)	120	
色溫(K)	3000 4000 5000	

優勢

	南亞光電 LED 燈		它牌LED燈
瓦數(W)	12 15	8 10	
燈具尺寸種類	1	3	
發光角度	110°	110°	
流明(Lm)	920-1200	900-1100	
效率(Lm/W)	75	120	

產品結構特性

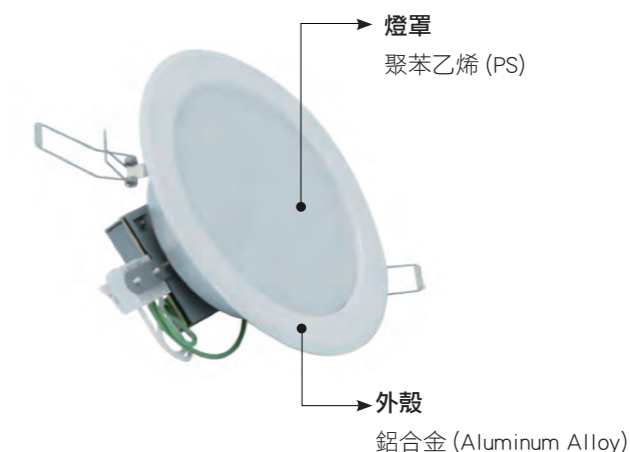

南亞光電 LED 平板燈性能檢測符合
中華民國國家標準、台灣標準檢驗局認證測試標準

生產廠區 樹林
聯絡資訊 南亞光電公司 營業處
電話：886-2-27122211 分機5906-08
傳真：886-2-27199187
地址：台北市松山區民生東路四段
54號九樓910室
E-mail：80652806@nypi.com.tw

南亞光電 LED 投光燈 / 天井燈

依安裝區域需求提供多種瓦數、多種安裝支架



特色說明

- ▶ 燈具結構極簡化，具完整膠裝，耐高溫及高濕環境。
- ▶ 散熱系統效能、光學透鏡效率及電源轉換效率皆調整至最佳化。
- ▶ 依客戶不同安裝區域需求，對應不同安裝架構。
- ▶ 產品通過防塵防水 IP66 及 IP67。
- ▶ 產品通過台灣 BSMI 認證。
- ▶ 適用於需要大量照明之低天井環境，如一般工廠、通道、廠房入口及碼頭等。



款式

G3高光效投光燈

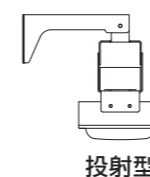

投射型

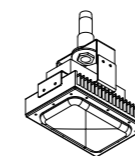

吊管型

30W/40W

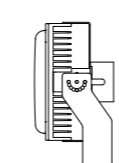

單向壁掛型

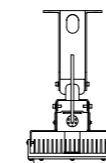

一般投射型

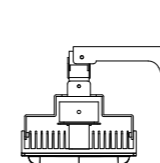

招牌照明型

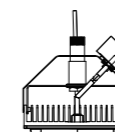

吊管型

60W/80W/100W/120W

G3高光效高天井燈

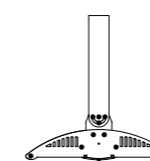

懸吊式

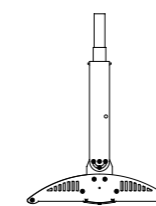

吊管型

150W/180W/200W/240W



南亞光電投光 / 天井燈性能檢測符合中華民國國家標準、防塵防水 IP66、67 等級、台灣標準檢驗局認證測試標準

規格表

尺寸	G3高光效投光燈					
瓦數(W)	30	40	60	80	100	120
電壓(V)	100~277					
角度	120					
流明(Lm)	3600	4800	7200	9600	12000	14400
	4050	5400	8100	10800	13500	16200
	4050	5400	8100	10800	13500	16200
效率(Lm/W)	120、135、135					
色溫(K)	3000、5000、5700					
尺寸	G3高光效高天井燈					
瓦數(W)	150	180	200	240		
電壓(V)	100~277					
角度	60、80、120					
流明(Lm)	16500	19800	22000	26400		
	19500	23400	26000	31200		
效率(Lm/W)	110、130					
色溫(K)	3000、5000					

優勢

南亞光電 LED 燈

瓦數(W)	90-140	30-500	它牌LED燈
流明(Lm)	11700-16800	3750-62500	
效率(Lm/W)	135	120	
安裝方式	單向支架	多種安裝方式	

產品結構特性



生產廠區 樹林

聯絡資訊 南亞光電公司 營業處
 電話：886-2-27122211 分機5906-08
 傳真：886-2-27199187
 地址：台北市松山區民生東路四段54號九樓910室
 E-mail：80652806@nypi.com.tw



防塵

防水

低噪音

南亞光電 LED 路燈 (G4 高光效路燈)

特殊圓背設計，粉塵及雨水不易殘留於散熱片



特色說明

- ▶ 燈具背面為平滑曲面，不易累積灰塵。
- ▶ 流線型設計減少空氣阻力，增強抗風性。
- ▶ 熱機構採用鋁擠型設計，加強散熱效果。
- ▶ 產品通過防塵防水 IP65。
- ▶ 產品通過 CNSI 認證。



款式

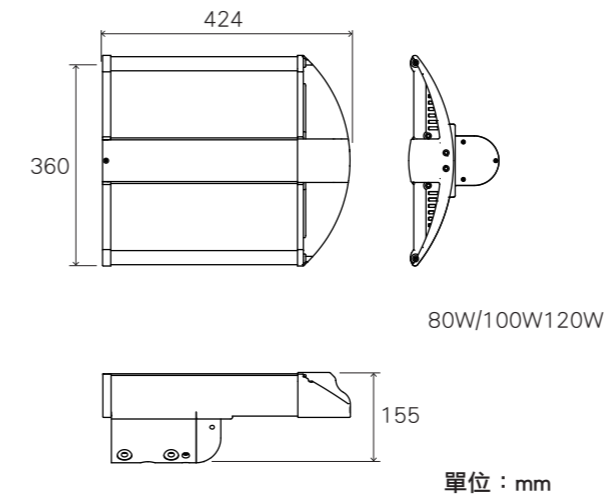

規格表

尺寸	G4 高光效路燈		
瓦數(W)	80	100	120
電壓(V)	100~240		
角度	X-150° Y-70°		
流明(Lm)	9000 10800	12000 14400	15000 18000
效率(Lm/W)	100、120、150、160		
色溫(K)	3000、5000		

優勢

	南亞光電 LED 燈	它牌LED燈
瓦數(W)	28、50、70、101	80、100、120
流明(Lm)	6500-21600	12000-19200
效率(Lm/W)	95-155	150-160

產品結構特性



南亞 LED 路燈性能檢測符合中華民國國家標準、防塵防水 IP65 等級、歐洲 CE 認證測試標準

生產廠區 樹林

聯絡資訊 南亞光電公司 營業處
電話：886-2-27122211 分機5906-08
傳真：886-2-27199187
地址：台北市松山區民生東路四段
54號九樓910室
E-mail：80652806@nypi.com.tw



太陽光電系列

南亞光電太陽系統具有保護屋頂、並具遮陽效果，節能減碳，創造額外經濟收入，提升您企業形象！

-  防塵
-  防水
-  抗污
-  耐高溫
-  低噪音

• 太陽光電系統

南亞光電太陽光電系統

提供設計規劃、安裝、施工監造及維護



- 防塵
- 防水
- 抗污
- 耐高溫
- 低噪音

特色說明

- > 可保護屋頂，並具遮陽效果，助於室內降溫 (3-5 度) 以減少冷氣費用支出。
- > 產生的電能不僅可自行使用，亦可售予台電公司，創造額外的經濟收入。
- > 分散用電，以降低工廠因電力不足而影響生產之風險。
- > 節能減碳，提升企業形象。

太陽光電系統解決方案



聯絡資訊 南亞光電公司 綠能服務處
電話：886-2-27122211 分機5915、5917
傳真：886-2-27185596
地址：台北市松山區民生東路四段54號八樓812室
E-mail：80652806@nypi.com.tw

裝設太陽能板後，屋頂溫度可下降 10°C，頂樓室內空間約可下降 3-5°C，每下降 1°C 可節省約 6% 冷氣電費。



塗料及其他系列

我們的塗料及其他系列具有工程各種優異的特性，且通過多種認證，為您提供室內外建築工程最佳的選擇！



• 塗料 • 其他

南亞環氧樹脂地板塗層、南亞環保防水材料、南亞環保水性隔熱漆
南亞塑鋼板樁、南亞管路包覆防火材、南亞耐高溫不織布防火材

南亞環氧樹脂地板塗層

高機械強度、可承載重型機具、耐磨耗性佳



特色說明

- > 採流展自平工法一體成型，直接鑲塗於地面。
- > 接著性良好、耐磨、抗壓、絕緣。
- > 耐水、耐油、耐一般藥品性優良。
- > 平滑無縫、防塵、美觀、衛生。
- > 施工容易、工期短。



色水



1. 環氧樹脂底漆為透明色
2. 環氧樹脂面漆有以上四色

規格表

環氧樹脂底漆：適用於底塗層
A劑20kg/桶、B劑10kg/桶，
施工配比為A：B=2：1

環氧樹脂面漆：適用於中、面塗層
A劑21kg/桶、B劑7kg/桶，
施工配比為A：B=3：1

註：底漆及面漆均為A+B劑一組，以組為單位銷售，
底漆/面漆可獨立購買。

優勢

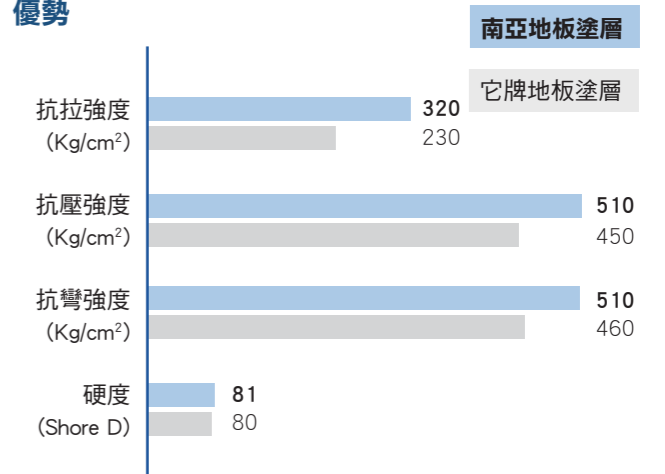

產品結構特性

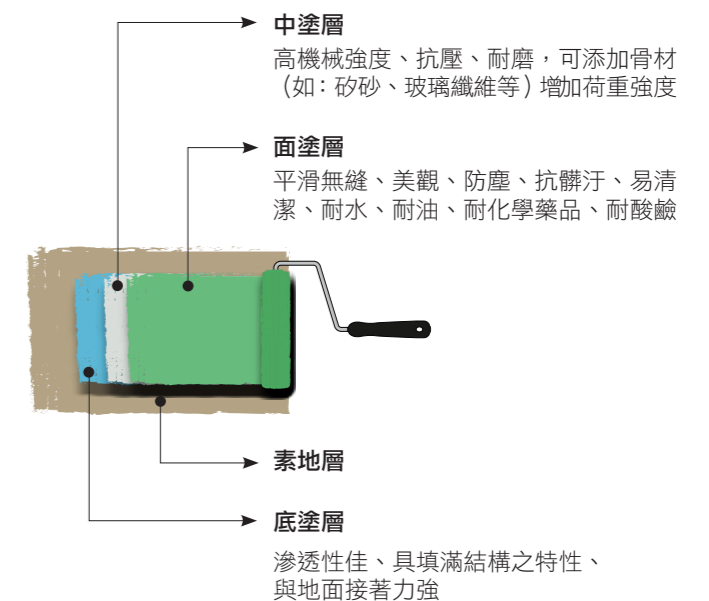

南亞環氧樹脂地板塗層檢測符合健康綠建材

生產廠區 樹林

聯絡資訊 南亞公司 電子材料事業部 營業二處
電話：886-2-27122211 分機 5826
傳真：886-2-27182258
地址：台北市內湖區南京東路六段
380號
E-mail：JYCHIH@npc.com.tw

南亞環保防水材

環保、高耐用性、施工性佳



特色說明

- > 高強度、耐候性佳(冷、熱、酸、鹼)，使用壽命長。
- > 低 VOC、100% 固成分，通過綠建材檢測，採環保原料，不含 TDI、MOCA 及溶劑。
- > 業界老字號產品，擁有多項實績。
- > 通過 CNS 6986、CNS 8644 物性標準，具備正字標記認證。
- > 適用於一般屋頂、地下室、浴室、內外牆等易積水、潮濕區域。

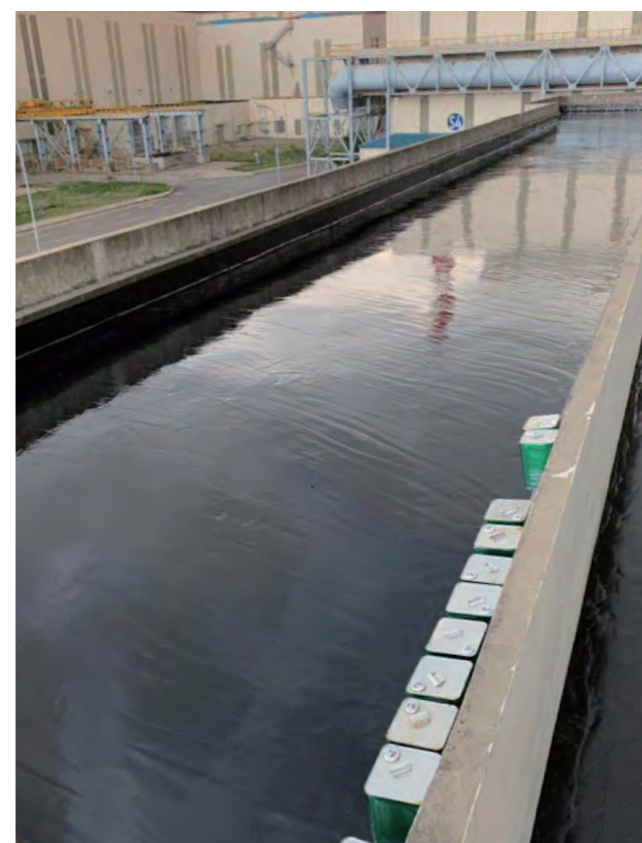

色水



規格表

建築防水用聚胺酯		配比
US-10	符合 CNS 標準、綠建材標章防水材。	主劑：硬劑 2：1
US-11	經濟型防水材。	
US-20	符合 CNS 標準、綠建材標章防水材，為 US-10 改良型，施工性更好、乾燥更快。	

※主劑與硬劑為一組，須搭配使用

優勢

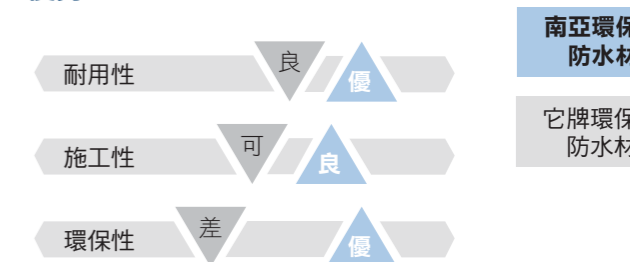

產品結構特性

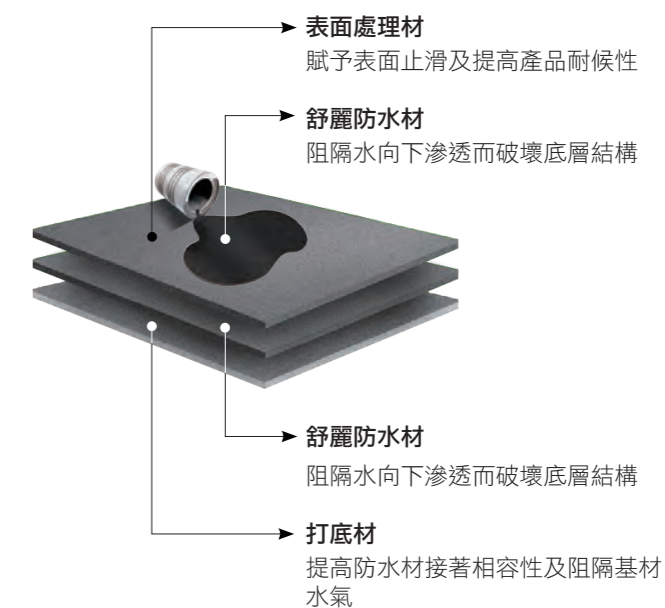

南亞環保防水材檢測符合國家正字標記

CNS 6986、8644、綠建材標章證書測試標準

生產廠區 樹林

聯絡資訊 南亞公司 塑膠第一事業部 營業三處
電話：886-2-27122211 分機6222
傳真：886-2-27126113
地址：台北市內湖區南京東路六段
380號
E-mail：panlin2033@hotmail.com.tw

南亞環保水性隔熱漆

節能、節電、環保



特色說明

- > 多功能水性塗層面漆材料，耐候性佳，自潔性強不易髒，且具防水功效。
- > 模擬太陽光全波長反射率高達90%，有效降低室內或桶槽溫度。
- > 低甲醛、低 VOC、無含有害重金屬配方，通過綠建材標準，照顧環境與人員健康。
- > 通過台灣標準 CNS 4940 規範，品質認證有保障。



色水



南亞環保防水材檢測符合綠建材標章測試標準

規格表

項目		南亞環保水性隔熱漆(亮面)		
面漆	基本原料	高分子丙烯酸酯共聚合物乳膠		
	外觀	乳白色/乳膠狀		
	指觸乾燥時間	2小時(Hr.) / 30°C		
	稀釋劑/清洗劑	水		
接著漆	塗裝方法	無氣噴塗、刷塗、滾塗		
	SRP-01	SRP-03 (二液型)	SRP-04	
		桶槽(碳鋼/不銹鋼)	彩鋼 (PVDF)	新/舊水泥

優勢

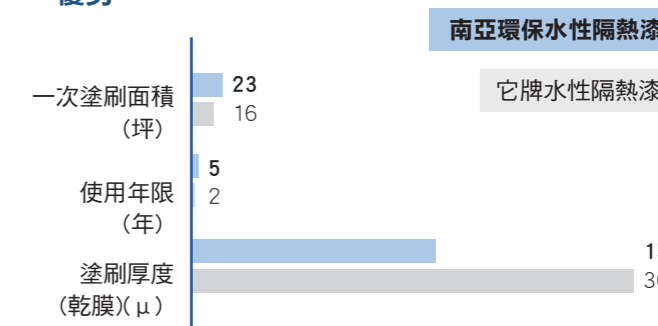

產品結構特性

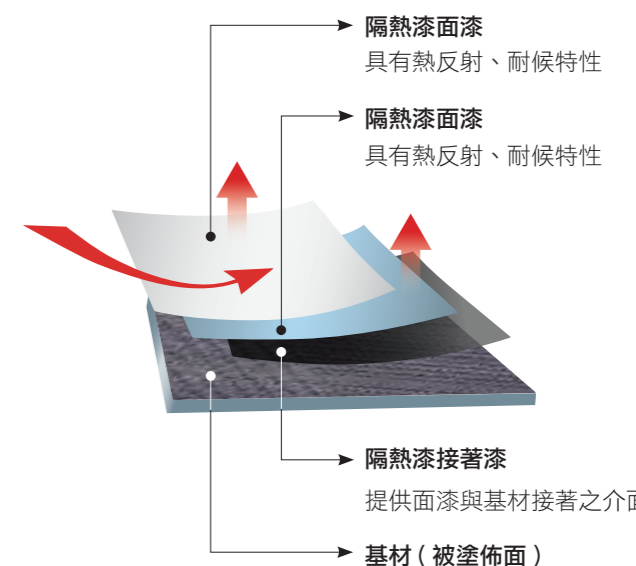

生產廠區 樹林

聯絡資訊 南亞公司 塑膠第一事業部 營業三處
 電話：886-2-27122211 分機 6222
 傳真：886-2-27126113
 地址：台北市內湖區南京東路六段 380號
 E-mail：panlin2033@hotmail.com.tw

南亞塑鋼板樁

抗化學性佳、防水、施工方便

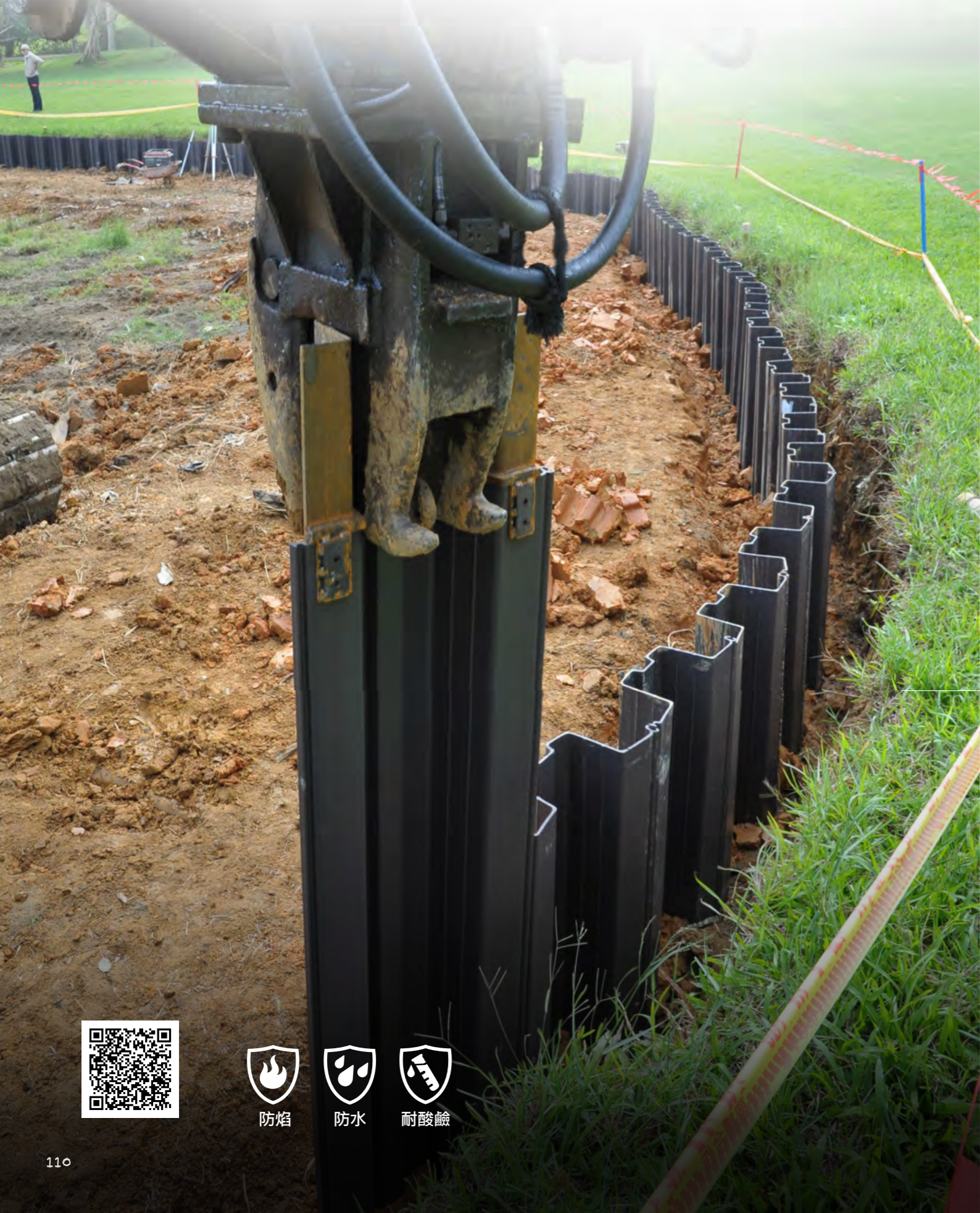

特色說明

- > 強化複合塑膠，具高抗壓強度及耐衝擊力，不腐朽，使用壽命長。
- > 主要功能為滲流阻斷，防止掏空，具有生態環保。
- > 施工方便快捷、佔地少及造型美觀。
- > 適用於景觀水利工程之擋土、擋水，提供先進及實用的護坡材料。



色水 (可依客戶所需調製)



M型 (617mmX170mmX6t)

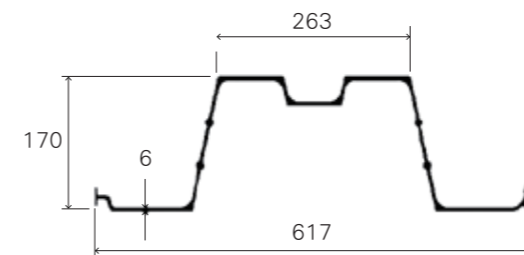

規格表

600M型塑鋼板樁	
寬度	617mm
深度	170mm
重量	9.3kg/m
厚度	6mm
材質	硬質PVC

優勢

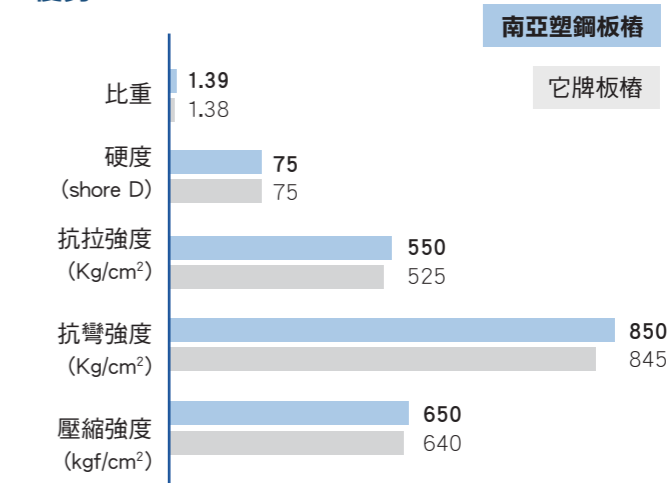

產品結構特性

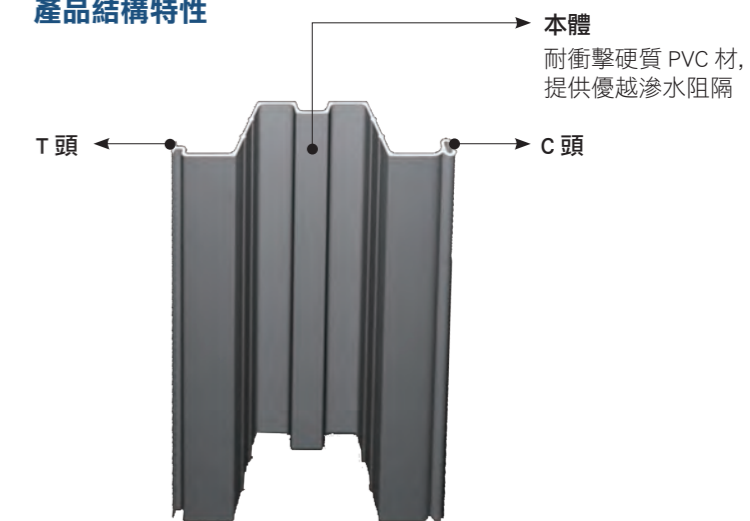

生產廠區 嘉義

聯絡資訊 南亞公司 塑膠第三事業部 營業一處
 電話：886-2-27122211 分機8173
 傳真：886-2-25140628
 地址：台北市內湖區南京東路六段380號
 E-mail：socuteami@npc.com.tw



防焰

防水

耐酸鹼

南亞管路包覆防火材

通過耐燃一級、耐水壓、耐久性佳

特色說明

- ▶ 由耐高溫纖維織成，經試驗最高可抗瞬燃 1200°C，常時間可耐熱 350-450°C。
- ▶ 不燃燒、不熔融、發煙量低。
- ▶ 通過耐燃一級測試並符合營建署規定之不燃材要求。
- ▶ 物性佳、易加工，可用於建築技術規則 247 條的超高樓層管路包覆使用。

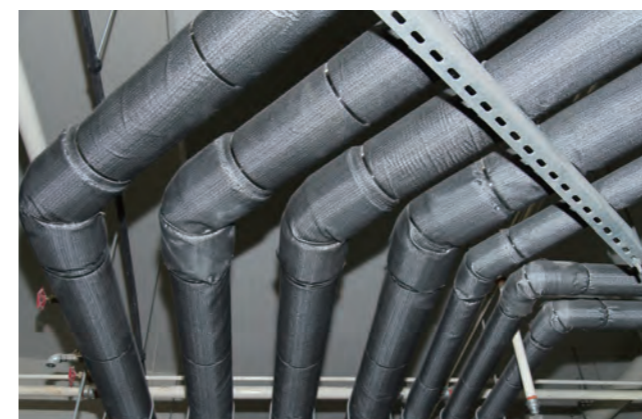

色水



南亞管路包覆防火材檢測符合建築材料燃燒熱釋放率，試驗法 - 圓錐量熱儀法測試標準

規格表

厚度x寬度：2.0m/m x 40”
長度：碼

優勢

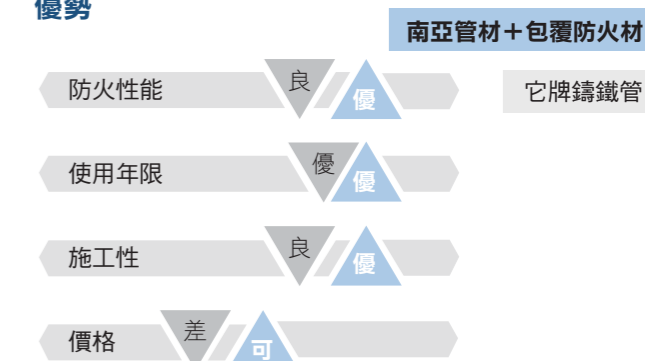

註：南亞管路包覆防火材為業界具指標產品

產品結構特性

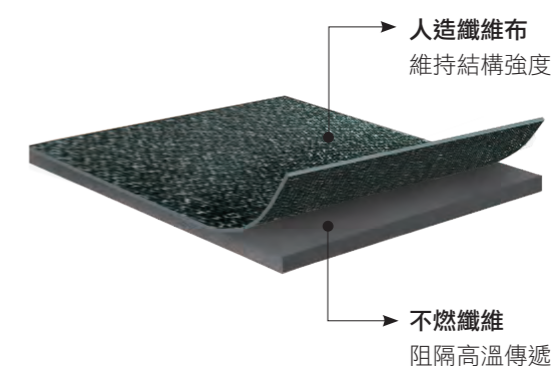

防焰



耐酸鹼



耐高溫

南亞耐高溫不織布防火材

防火性能優良、易施工、使用年限久



特色說明

- 由耐高溫纖維生產而成，經試驗最高可抗瞬燃 1200°C，常時間可耐熱 350-450°C。
- 柔軟、不燃燒、不熔融、發煙量低。
- 物性佳、易加工且應用範圍廣，可用於電焊防火材、座椅內包及風管包覆等。

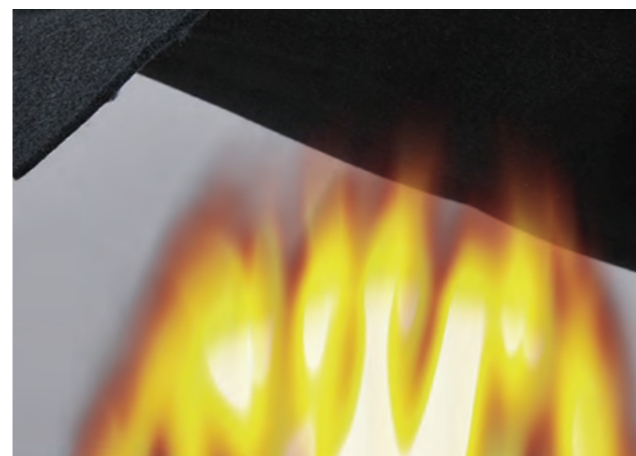

色水

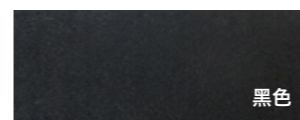

規格表

項目	單位	規格
防火不織布 (電焊夾網)	Y	3.00m/m X 55"
	Y	6.00m/m X 55"
防火不織布 (一般)	Y	6.00m/m X 59"
	Y	3.00m/m X 59"
	Y	2.50m/m X 59"
	Y	1.50m/m X 59"

優勢



產品結構特性

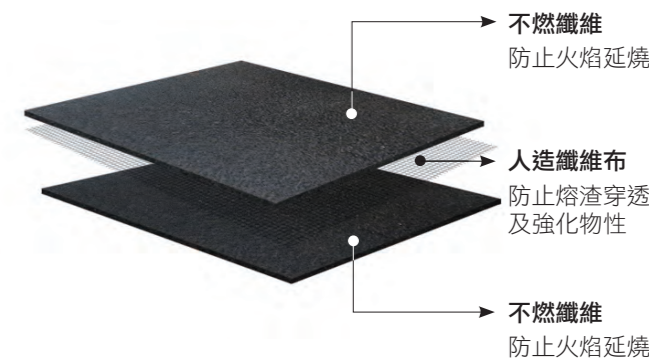

南亞耐高溫不織布防火材檢測通過CNS防焰一級、ISO熱釋放率及DIN防火無菸無毒測試

生產廠區 樹林
 聯絡資訊 南亞公司 塑膠第一事業部 營業三處
 電話：886-2-27122211 分機8249
 傳真：886-2-27126113
 地址：台北市內湖區南京東路六段 380號
 E-mail：SW.Meng@npc.com.tw



引領生活新時尚 · 享受無憂好生活



台塑企業

FORMOSA PLASTICS GROUP

內湖大樓地址：
台北市內湖區南京東路六段380號
電話：886- 2- 27122211
傳真：886- 2- 27129211
886- 2- 27129233
<http://www.fpg.com.tw>



台塑企業官網
(2024.01.30.38)